

JOC ジュニアオリンピックカップ

2025年 U15・U23 全日本レスリング選手権大会

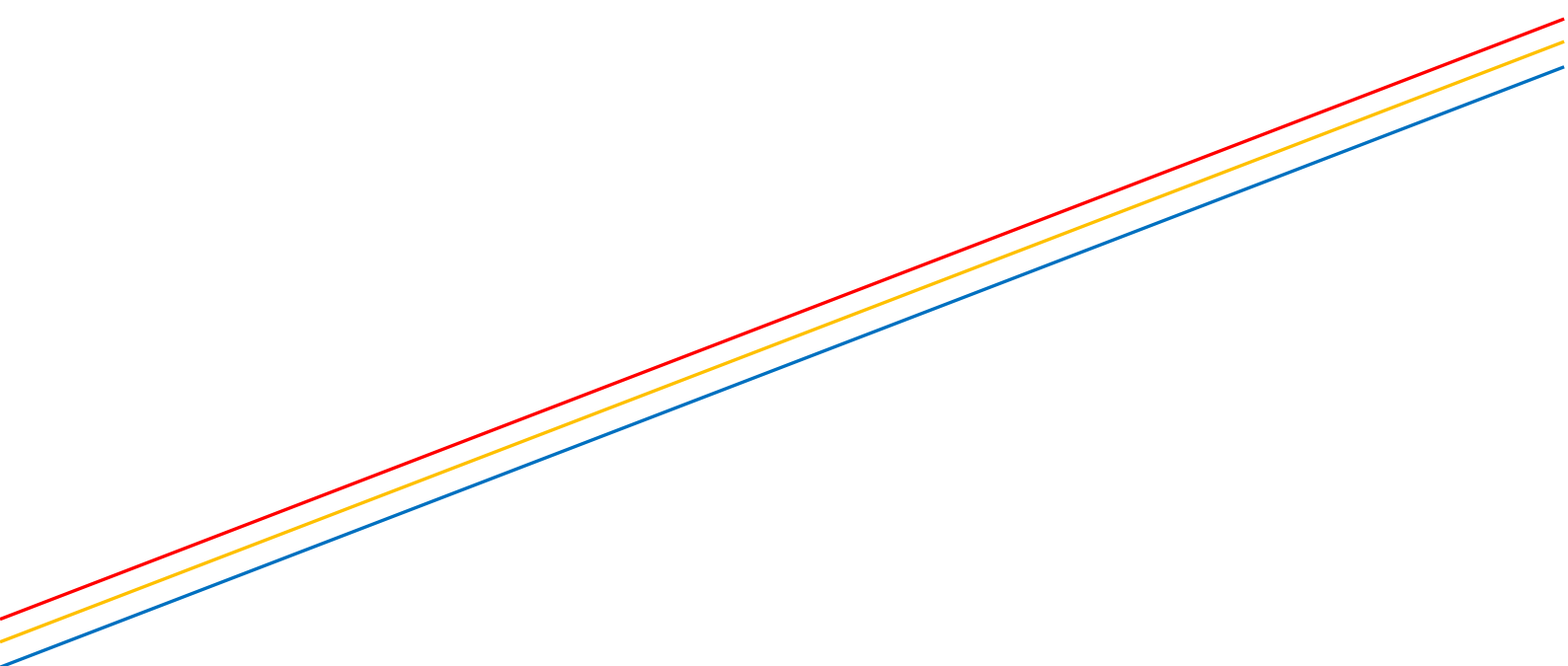

主催 公益財団法人日本レスリング協会

後援 公益財団法人日本オリンピック委員会

日本社会人レスリング連盟 全日本学生レスリング連盟

全国高等学校体育連盟レスリング専門部 全国中学生レスリング連盟

特定非営利活動法人全国少年少女レスリング連盟

主管 JOC杯U15・U23全日本レスリング選手権大会実行委員会



Go for it!



**そのひとくちは
夢への力**



株式会社 明治は日本レスリング協会を応援しています。





公益財団法人日本レスリング協会
会長 富山英明

JOC ジュニアオリンピックカップ・2025 年 U23 全日本レスリング選手権大会
ならびに U15 全日本レスリング選手権大会の開催にあたり、ひと言ごあいさつ申
し上げます。

U23 世界選手権および U15 アジア選手権の派遣に際し、当初は各国内大会の
成績をもとに選手団を構成しておりましたが、一昨年から別個に選考会を設け、
今回は 3 回目となります。そして今年からは「JOC オリンピックカップ」の冠を
いただき、日本代表を決める格式高い大会として定着させていく所存であります。
選手の皆さんが日頃の練習の成果を存分に発揮し、白熱した試合が見られること
を期待しております。

さて、日本レスリング選手団が歴史的な好成績を収めました昨年夏のパリオリ
ンピック大会から半年以上が経ち、すでに 2028 年ロサンゼルスオリンピックへ
の闘いが始まっております。12 月に行われた天皇杯は若手選手の活躍が目立ちま
したが、その上位入賞者も多数参加しており、シニア世界選手権と同時に U23 の
代表も狙う気概がうかがえます。二十代前半は体力・気力ともに充実し、実力が
最も伸びる時期と言えるでしょう。積極的に試合に参加して経験を積んでほしい
と思います。

一方、U15 に出場の選手たちは 7 年後のブリスベンオリンピック、またそれよ
り先の未来を担っていく世代であります。東京オリンピックやパリオリンピック
で見た日本選手の姿に憧れてレスリング競技を続けていることと思いますが、国
際舞台で羽ばたくチャンスはすぐそこに来ています。夢の実現に向けて精一杯頑
張ってください。

最後に、大会開催に多大なるご支援を賜りました協賛企業の皆様と、運営・準
備に尽力された関係各位に感謝申し上げ、あいさつといたします。

やりすぎだろ ドンキの情熱価格



スポーツ界における暴力行為根絶宣言

【はじめに】

本宣言は、スポーツ界における暴力行為が大きな社会問題となっている今日、スポーツの意義や価値を再確認するとともに、我が国におけるスポーツ界から暴力行為を根絶するという強固な意志を表明するものである。スポーツは私たち人類が生み出した貴重な文化である。それは自発的な運動の楽しみを基調とし、障がいの有無や年齢、男女の違いを超えて、人々が運動の喜びを分かち合い、感動を共有し、絆を深めることを可能にする。さらに、次代を担う青少年の生きる力を育むとともに、他者への思いやりや協同精神、公正さや規律を尊ぶ人格を形成する。殴る、蹴る、突き飛ばすなどの身体的制裁、言葉や態度による人格の否定、脅迫、威圧、いじめや嫌がらせ、さらに、セクシュアルハラスメントなど、これらの暴力行為は、スポーツの価値を否定し、私たちのスポーツそのものを危機にさらす。フェアプレーの精神やヒューマニティーの尊重を根幹とするスポーツの価値とそれらを否定する暴力とは、互いに相いれないものである。暴力行為はたとえどのような理由であれ、それ自体許されないものであり、スポーツのあらゆる場から根絶されなければならない。

しかしながら、極めて残念なことではあるが、我が国のスポーツ界においては、暴力行為が根絶されているとは言い難い現実がある。女子柔道界における指導者による選手への暴力行為が顕在化し、また、学校における運動部活動の場でも、指導者によって暴力行為を受けた高校生が自ら命を絶つという痛ましい事件が起こった。勝利を追求し過ぎる余り、暴力行為を厳しい指導として正当化するような誤った考えは、自発的かつ主体的な営みであるスポーツとその価値に相反するものである。今こそ、スポーツ界は、スポーツの本質的な意義や価値に立ち返り、スポーツの品位とスポーツ界への信頼を回復するため、ここに、あらゆる暴力行為の根絶に向けた決意を表明する。

【宣言】

現代社会において、スポーツは「する」、「みる」、「支える」などの観点から、多くの人々に親しまれている。さらに二十一世紀のスポーツは、一層重要な使命を担っている。それは、人と人との絆を培うスポーツが、人種や思想、信条などの異なる人々が暮らす地域において、公正で豊かな生活の創造に貢献することである。また、身体活動の経験を通して共感の能力を育み、環境や他者への理解を深める機会を提供するスポーツは、環境と共生の時代を生きる現代社会において、私たちのライフスタイルの創造に大きく貢献することができる。さらに、フェアプレーの精神やヒューマニティーの尊重を根幹とするスポーツは、何よりも平和と友好に満ちた世界を築くことに強い力を発揮することができる。しかしながら、我が国のスポーツ界においては、スポーツの価値を著しく冒瀆し、スポーツの使命を破壊する暴力行為が顕在化している現実がある。暴力行為がスポーツを行う者の人権を侵害し、スポーツ愛好者を減少させ、さらにはスポーツの透明性、公正さや公平をむしろむしばむことは自明である。スポーツにおける暴力行為は、人間の尊厳を否定し、指導者とスポーツを行う者、スポーツを行う者相互の信頼関係を根こそぎ崩壊させ、スポーツそのものの存立を否定する、誠に恥ずべき行為である。私たちの愛するスポーツを守り、これからのスポーツのあるべき姿を構築していくためには、スポーツ界における暴力行為を根絶しなければならない。指導者、スポーツを行う者、スポーツ団体及び組

高まれ心技体

未来の日の丸戦士よ



写真：須崎優衣

東京スポーツ
TOKYO SPORTS PRESS

大阪スポーツ 中京スポーツ 九州スポーツ

織は、スポーツの価値を守り、二十一世紀のスポーツの使命を果たすために、暴力行為根絶に対する大きな責務を負っている。このことに鑑み、スポーツ界における暴力行為根絶を以下のように宣言する。

一. 指導者

○指導者は、スポーツが人間にとって貴重な文化であることを認識するとともに、暴力行為がスポーツの価値と相反し、人権の侵害であり、全ての人々の基本的権利であるスポーツを行う機会自体を奪うことを自覚する。

○指導者は、暴力行為による強制と服従では、優れた競技者や強いチームの育成が図れないことを認識し、暴力行為が指導における必要悪という誤った考えを捨て去る。

○指導者は、スポーツを行う者のニーズや資質を考慮し、スポーツを行う者自らが考え、判断することのできる能力の育成に努力し、信頼関係の下、常にスポーツを行う者とのコミュニケーションを図ることに努める。

○指導者は、スポーツを行う者の競技力向上のみならず、全人的な発育・発達を支え、二十一世紀におけるスポーツの使命を担う、フェアプレーの精神を備えたスポーツパーソンの育成に努める。

二. スポーツを行う者

○スポーツを行う者、とりわけアスリートは、スポーツの価値を自覚し、それを尊重し、表現することによって、人々に喜びや夢、感動を届ける自立的な存在であり、自らがスポーツという世界共通の人類の文化を体現する者であることを自覚する。

○スポーツを行う者は、いかなる暴力行為も行わず、また黙認せず、自己の尊厳を相手の尊重に委ねるフェアプレーの精神でスポーツ活動の場から暴力行為の根絶に努める。

三. スポーツ団体及び組織

○スポーツ団体及び組織は、スポーツの文化的価値や使命を認識し、スポーツを行う者の権利・利益の保護、さらには、心身の健全育成及び安全の確保に配慮しつつ、スポーツの推進に主体的に取り組む責務がある。そのため、スポーツにおける暴力行為が、スポーツを行う者の権利・利益の侵害であることを自覚する。

○スポーツ団体及び組織は、運営の透明性を確保し、ガバナンス強化に取り組むことによって暴力行為の根絶に努める。そのため、スポーツ団体や組織における暴力行為の実態把握や原因分析を行い、組織運営の在り方や暴力行為を根絶するためのガイドライン及び教育プログラム等の策定、相談窓口の設置などの体制を整備する。

スポーツは、青少年の教育、人々の心身の健康の保持増進や生きがいの創出、さらには地域の交流の促進など、人々が健康で文化的な生活を営む上で不可欠のものとなっている。また、オリンピック・パラリンピックに代表される世界的な競技大会の隆盛は、スポーツを通じた国際平和や人々の交流の可能性を示している。さらに、オリンピック憲章では、スポーツを行うことは人権の一つであり、フェアプレーの精神に基づく相互理解を通して、いかなる暴力も認めないことが宣言されている。しかしながら、我が国では、これまでスポーツ活動の場において、暴力行為が存在していた。時と場合によっては、暴力行為が暗黙裏に容認される傾向が存在していたことも否定できない。これまでのスポー



警備を終了します!



スマホに反応して、
自動で警備を解除



スマホ防犯が、 さらに便利に。

【スマホゲート】



玄関で、「スマホの持ち忘れを教えてくれる」

「帰宅時に自動で警備解除」「外出時にワンタッチで警備開始」

スマホ防犯は、ALSOK。

HOME ALSO Connect

24時間 | 365日受付 | 0120-39-2413



ツ指導で、ともすれば厳しい指導の下暴力行為が行われていたという事実を真摯に受け止め、指導者はスポーツを行う者の主体的な活動を後押しする重要性を認識し、提示したトレーニング方法が、どのような目的を持ち、どのような効果をもたらすのかについて十分に説明し、スポーツを行う者が自主的にスポーツに取り組めるよう努めなければならない。したがって、本宣言を通して、我が国の指導者、スポーツを行う者、スポーツ団体及び組織が一体となって、改めて、暴力行為根絶に向けて取り組む必要がある。スポーツの未来を担うのは、現代を生きる私たちである。こうした自覚の下にスポーツに携わる者は、スポーツの持つ価値を著しく侵害する暴力行為を根絶し、世界共通の人類の文化であるスポーツの伝道者となることが求められる。

【おわりに】

これまで、我が国のスポーツ界において、暴力行為を根絶しようとする取組が行われなかったわけではない。しかし、それらの取組が十分であったとは言い難い。本宣言は、これまでの強い反省に立ち、我が国のスポーツ界が抱えてきた暴力行為の事実を直視し、強固な意志を持って、いかなる暴力行為とも決別する決意を示すものである。

本宣言は、これまで、あらゆるスポーツ活動の場において、暴力行為からスポーツを行う者を守り、スポーツ界の充実・発展に尽力してきた全てのスポーツ関係者に心より敬意を表するとともに、それらのスポーツ関係者と共に、スポーツを愛し、豊かに育んでいこうとするスポーツへの熱い思いを受け継ぐものである。そして、スポーツを愛する多くの人々とともに、日本体育協会、日本オリンピック委員会、日本障害者スポーツ協会、全国高等学校体育連盟、日本中学校体育連盟は、暴力行為の根絶が、スポーツを愛し、その価値を享受する者が担うべき重要な責務であることを認識し、スポーツ界におけるあらゆる暴力行為の根絶に取り組むことをここに宣言した。この決意を実現するためには、本宣言をスポーツに関係する諸団体及び組織はもとより、広くスポーツ愛好者に周知するとともに、スポーツ諸団体及び組織は、暴力行為根絶の達成に向けた具体的な計画を早期に策定し、継続的な実行に努めなければならない。また、今後、国際オリンピック委員会をはじめ世界の関係諸団体及び組織とも連携協力し、グローバルな広がりを展望しつつ、スポーツ界における暴力行為根絶の達成に努めることが求められる。さらに、こうした努力が継続され、結実されるためには、我が国の政府及び公的諸機関等が、これまでの取組の上に、本宣言の喫緊性、重要性を理解し、スポーツ界における暴力行為根絶に向けて、一層積極的に協力、支援することが望まれる。最後に、スポーツ活動の場で起きた数々の痛ましい事件を今一度想起するとともに、スポーツ界における暴力行為を許さない強固な意志を示し、あらゆる暴力行為の根絶を通して、スポーツをあまねく人々に共有される文化として発展させていくことをここに誓う。

平成二十五年四月二十五日

公益財団法人日本体育協会

公益財団法人日本オリンピック委員会

公益財団法人日本障害者スポーツ協会

公益財団法人全国高等学校体育連盟

公益財団法人日本中学校体育連盟

スポーツを 愛する人の 翼でありたい。



大きな目標に向かって、日々練習に励む人たち。

みんなで力を合わせて、次世代に夢や希望をつないでいく人たち。

JALは、そんな勇氣あふれるアスリートたちに寄り添いながら、

一人一人の未来を応援し続けます。

さあ、これからも次の自分に向かって、力強く飛ぼう。



J O Cジュニアオリンピックカップ
2025年U15全日本レスリング選手権大会実施要項

1. 主 催 公益財団法人日本レスリング協会
2. 主 管 J O C杯U15全日本レスリング選手権大会実行委員会
3. 後 援 公益財団法人日本オリンピック委員会
日本社会人レスリング連盟 全日本学生レスリング連盟
全国高等学校体育連盟レスリング専門部 全国中学生レスリング連盟
特定非営利活動法人全国少年少女レスリング連盟
4. 協 賛 (株) 明治 (株) パン・パシフィック・インターナショナルホールディングス
アシックスジャパン(株) (一財) 東京スポーツ新聞格技振興財団 西川(株) 日本航空(株)
(株) 佐藤企業 (株) サントリービバレッジソリューション(株) フォーデイズ(株) 三恵海運(株)
(株) ダスキン (株) 小泉 辻・本郷 税理士法人 (株) キッツ ALSOK クリナップ(株)
(株) カミチクホールディングス (株) ビースマイルプロジェクト (株) ペスカリッチ
(株) ライジング 昭和産業(株) 富士電機(株) ココロカ(株) 大成ロテック(株) (株) シグマイン
(株) 東和エンジニアリング フェニックスビジネス(株) ライトキャピタル(株)
5. 期 日 令和7年3月22日(土)
6. 会 場 ドーム立川立飛
所在地：東京都立川市泉町500-4
電 話：042-512-8177
7. 日 程 7：30 開 場
8：00～8：30 メディカルチェック・計量
10：00～ 試 合
8. 競技規定
 - (1) UWWルールによる。ただし一部(公財)日本レスリング協会が定めたものを適用する。
 - (2) 試合はトーナメント方式とし、3位決定戦は行わない。但し、3名の階級はリーグ戦で行う。
 - (3) 各階級参加選手は原則16名までとする。
 - (4) シード選手を設ける。シード選手については下記の大会の成績を参考に設定を行う。
 - ① 令和6年度沼尻杯全国中学生レスリング選手権大会
 - ② 令和6年度東京都知事杯全国中学選抜U15選手権大会
 - ③ 令和6年度各ブロック予選会
 - (5) **選手以外のアリーナ内入場は選手1名につき4名(2024年度日本協会登録済みの監督・コーチの他2名)までとする。**
 - (6) 各スタイル・階級の優勝者は、2025年U15アジア選手権大会代表に選考する。選考された選手は、やむを得ない事情(怪我)のみ辞退を認める。その時は次番順位の者が代表となる。
 - (7) 「JOC杯ジュニアオリンピックカップ大会2025年U17全日本レスリング選手権大会」へのエントリーは可能だが、有資格者は、どちらか一方の国際大会にしか出場できない。
9. 計 量
 - (1) 計量時には日本レスリング協会登録証(2024年)を掲示すること。
 - (2) アスリート向けアンチ・ドーピングシステムeラーニング「ADEL」を受講して修了証を提示すること。
10. 階 級
 - (1) フリースタイル(10階級)
34-38kg級 41kg級 44kg級 48kg級 52kg級 57kg級 62kg級 68kg級
75kg級 85kg級
 - (2) グレコローマン(10階級)
34-38kg級 41kg級 44kg級 48kg級 52kg級 57kg級 62kg級 68kg級

心を込めて

笑顔で潤いをお届けする



お客様それぞれの毎日に
"最適なドリンクライフ"を直接提供し、
社会になくてはならない潤いとなる。



SUNTORY
SUNTORY BEVERAGE SOLUTION

75kg級 85kg級

11. 参加資格・制限

- (1) 日本国籍を有する者とする。
- (2) 大会参加時は2024年（令和6年度）（公財）日本レスリング協会選手登録者であること。
- (3) 2010年（平成22年）～2012年（平成24年）生まれの者（中1～中3の早生まれ）。
※2012年（平成24年）生まれの者（13歳）については、医事証明書と保護者承諾書を提出すること。【小学生を除く】
- (4) 2024年スポーツ傷害保険に加入している者。
- (5) 参加申込み資格
 - ① 以下各ブロックの予選会で参加資格を獲得した選手。
【北海道・東北2名、関東4名、東海3名、近畿3名、中国・四国2名、九州2名】
※フリースタイル、グレコローマンそれぞれの人数
 - ② 参加資格を獲得したスタイルのみへの申込みとし、スタイルの変更は認めない。
但し、階級変更は可能とする。

12. 表彰

- (1) 各クラス1位～3位の者に賞状・メダルを授与する。
- (2) JOCジュニアオリンピックカップ賞を1名に授与する。
オリンピックゴールドメダリスト賞を各部門1名に授与する。

13. 申込方法

- (1) 参加料 7,000円
- (2) 申し込み
「イー・モシコム」にておこなう。会員登録と同様にネットから期日までに申込みこと。
「イー・モシコム」にログインし必要事項を入力の上、以下期間内に指定の「決済方法」で参加料を納付すること。
■参加申込み URL：<https://moshicom.com/h/bnl0amgu8eo84skwog4sogs8k/>
■参加申込期間：令和7年1月27日(月)10時00分～同年2月17日(月)18時00分
※期間内に申込、参加料の納付がない場合は、出場を認めない。
※納付後の参加料は、如何なる理由があっても返金を認めない。
(決済方法)
 1. コンビニ払い
 2. クレジットカード払い
 3. Amazon Pay※「参加申込と参加料納付方法について」に関する申込み手順や操作等で不明な点は下記まで問い合わせること。
(問合せ先)
株式会社アールビーズ・モシコム事務局 <https://moshicom.com/contact/>
※モシコム事務局から指定の電話番号、メールアドレスに連絡する。

14. 組み合わせ抽選

JOC杯U15全日本レスリング選手権大会実行委員会の責任において厳正な抽選を行う。
従って、申込み締め切り日以降の出場申込み・階級変更は認めない。
申込み確認のため、日本レスリング協会HPに掲載し事前チェックを行う。

15. 備考

- (1) 競技中の疾病、傷害などの応急処置は主催者側で行なうが、その後の責任は負わない。
なお、選手は健康保険証を持参し参加すること。
- (2) 優秀選手の選考については、本大会の成績・試合内容を参考に強化委員会で選考し、実行委員会で決定する。

16. その他

- (1) 観客席に限りがあるので入場制限を設ける。（入場申請手続きは日本レスリング協会HPで、後日案内する）
- (2) 会場には駐車場が無いため公共交通機関を利用すること。

高電位の威力

電圧のみをかける「交流高圧電界」で、身体全体を包み込むようにして治療を。

1/fゆらぎの可能性

1/fゆらぎの原理を電位治療に応用(特許取得:特許番号4179625号)。

カラダだけでなく、ココロにもやすらぎと癒しを。

「レガシス プラス」は、厚生労働省により登録された認証機関から管理医療機器クラスIIの医療機器として認証を得ています。
医療機器認証番号：218AGBZX00077000



LEGACIS

LEGACIS 低周波・電位・温熱組合せ家庭用医療機器

ココロカ株式会社はアスリートの健康管理をサポートします。



ココロカ株式会社 <http://www.cocoroca.co.jp/>

〒140-0001 東京都品川区北品川4-7-35 御殿山トラストタワー11F

お客様センター：03-6711-9305 FAX: 03-6711-9325 受付時間：月～金 9:30～18:00 (土・日・祝日・弊社特別休業日を除く)

17. アンチ・ドーピング

(公財)日本レスリング協会医事規定に基づく、ドーピングコントロールを実施する。事前に世界アンチ・ドーピング機構(WADA)が提供するアスリート向けアンチ・ドーピング学習システムeラーニング「ADEL」を受講して修了証を受付時に提示してください。

<https://adel.wada-ama.org/learn> 直前に「ADEL」を受講するとアクセス集中による障害が生じる場合がありますので余裕をもって受講してください。

「ADEL」受講にあたりましては、「ADEL ユーザー登録」の必要があります。別紙マニュアルに沿って進めてください。

1. 「ADEL」ウェブサイトへアクセスし「REGISTER」をクリックします。

<https://adel.wada-ama.org/learn>

2. ユーザー情報を入力

※全て英語での入力となります。

※言語を選択する必要があります。英語、フランス語、スペイン語のみですが、必ずどれかを選択してください。

2. ユーザー情報を入力 つづき

※「受講コースの言語」を選択、とありますので、ここで日本語を選択してください。

※引き続きマニュアルをご確認の上、受講、修了証を取得してください。

UWW登録に必要なので、受講は以下のようにしてください。

①受講者は、毎年1回必ず受講する

②ADELの登録はパスポートと同じ氏名表記で行う

③SportsはWrestling(United World Wrestling)を選択

④Level in SportsはInternational-level athlete(competing internationally-Major Games)を選択

⑤国際レベルのコースを修了

⑥修了証の有効期間は、「大会参加初日の1年以内」の日付であること。

詳細は、下記を参照すること。

https://www.playtruejapan.org/entry_img/ADEL_20221111.pdf

◆国際レベルアスリート向け教育プログラム(日本語/ Japanese) | International-Level Athletes Education Programを受講する

<https://adel.wada-ama.org/learn/lp/100/guo-jireberuasurito-xiangke-jiao-yupuroguramuri-ben-yu-japanese>

- (1) 本競技会は、日本アンチ・ドーピング規程に基づくドーピング・コントロール対象大会とする。
- (2) 本競技会参加者(18歳未満の競技者を含む。以下同じ)は、競技会にエントリーした時点で日本アンチ・ドーピング規程にしたがい、ドーピング・コントロール手続の対象となることに同意したものとみなす。
18歳未満の競技者については、本競技会への参加により親権者の同意を得たものとみなす。
- (3) 本競技会に参加する18歳未満の競技者は、親権者の署名した同意書を大会に持参し携行する。親権者の同意書フォームは、日本アンチ・ドーピング機構(JADA)のウェブサイト(<https://www.playtruejapan.org/jada/ul8.html>)からダウンロードできる。18歳未満の競技者はドーピング検査の対象となった際に、親権者の署名が記載された当該同意書を担当検査員に提出する。なお、親権者の同意書の提出は18歳未満時に1回のみで、当該同意書の提出後に再びドーピング検査の対象となった場合は、すでに提出済みであることをドーピング検査時に申し出る。ドーピング検査会場において親権者の同意書の提出ができない場合、検査後7日以内にJADA事務局へ郵送にて提出すること。親権者の同意書の提出がなかった場合でも、ドーピング・コントロール手続に一切影響がないものとする。
- (4) 本競技会参加者は、本競技会において行われるドーピング検査(尿・血液等検体の種類を問わず)を拒否又は回避した場合、検査員の指示に従わない場合、帰路の移動等個人的諸事情によりドーピング検査手続を完了することができなかった場合等は、アンチ・ドーピング規則違反となる可能性がある。アンチ・ドーピング規則違反と判断された場合には、日本アンチ・ドーピング規程に基づき制裁等を受けることになるので留意すること。
- (5) 競技会・競技会外検査問わず、血液検査の対象となった競技者は、採血のため、競技/運動終了後2時間の安静が必要となるので留意すること。
- (6) 日本アンチ・ドーピング規程の詳細内容およびドーピング検査については、公益財団法人日本アンチ・ドーピング機構のウェブサイト(<http://www.playtruejapan.org>)にて確認する。

18. 問合せ先 大会についての問い合わせは、下記アドレスに行くこと。

その際、メール件名にチーム名と代表者氏名を明記すること。

JOCジュニアオリンピックカップ
2025年U23全日本レスリング選手権大会実施要項

1. 主 催 公益財団法人日本レスリング協会
2. 主 管 JOC杯U23全日本レスリング選手権大会実行委員会
3. 後 援 公益財団法人日本オリンピック委員会
日本社会人レスリング連盟 全日本学生レスリング連盟
全国高等学校体育連盟レスリング専門部 全国中学生レスリング連盟
特定非営利活動法人全国少年少女レスリング連盟
4. 協 賛 (株) 明治 (株) パン・パシフィック・インターナショナルホールディングス
アシックスジャパン(株) (一財)東京スポーツ新聞格技振興財団 西川(株) 日本航空(株)
(株)佐藤企業 (株)サントリービバレッジソリューション(株) フォーデイズ(株) 三恵海運(株)
(株)ダスキン (株)小泉 辻・本郷 税理士法人 (株)キッツ ALSOK クリナップ(株)
(株)カミチクホールディングス (株)ビースマイルプロジェクト (株)ペスカリッチ
(株)ライジング 昭和産業(株) 富士電機(株) ココロカ(株) 大成ロテック(株) (株)シグマイン
(株)東和エンジニアリング フェニックスビジネス(株) ライトキャピタル(株)
5. 期 日 令和7年3月23日(日)
6. 会 場 ドーム立川立飛
所在地：東京都立川市泉町500-4
電 話：042-512-8177
7. 日 程 7：30 開 場
8：45～9：15 メディカルチェック・計量
10：45～ 試 合
8. 競技規定
 - (1) UWWルールによる。ただし一部(公財)日本レスリング協会が定めたものを適用する。
 - (2) 試合はトーナメント方式とし、3位決定戦は行わない。但し、3名の階級はリーグ戦で行う。
 - (3) 各階級参加選手は原則16名までとする。(17名以上の参加登録がある場合は下記11.参加資格・制限(6)優先順位の上位16名とする。)
 - (4) シード選手を設ける。シード選手については下記11.参加資格・制限(6)の優先順位に基づき定める。
 - (5) **選手以外のアリーナ内入場は選手1名につき4名(2024年度日本レスリング協会登録済みの監督・コーチの他2名)までとする。**
 - (6) 各スタイル・階級の優勝者は、2025年U23世界選手権大会代表に選考する。代表に選考された選手は、やむを得ない事情(怪我)のみ辞退を認める。その時は次番順位の者が代表となる。
 - (7) JOC杯ジュニアオリンピックカップ大会2025年U20全日本レスリング選手権大会には申込みできない。
9. 計 量
 - (1) 計量時には日本レスリング協会登録証(2024年)を掲示すること。
 - (2) アスリート向けアンチ・ドーピングシステムeラーニング「ADEL」を受講して修了証を提示すること。
10. 階 級
 - (1) フリースタイル(10階級)
57kg級 61kg級 65kg級 70kg級 74kg級 79kg級 86kg級 92kg級
97kg級 125kg級
 - (2) グレコローマン(10階級)
55kg級 60kg級 63kg級 67kg級 72kg級 77kg級 82kg級 87kg級
97kg級 130kg級

環境を守る
スポーツを守る
未来を守る

TEAM JAPAN!

来たときよりもきれいに!



公益財団法人日本オリンピック委員会
Japanese Olympic Committee

11. 参加資格・制限

- (1) 日本国籍を有する者とする。
- (2) 大会参加時は2024年（令和6年度）（公財）日本レスリング協会選手登録者で、参段以上の取得者で健康診断を受け健康であることが証明されていること。
- (3) 2002年（平成14年）～2006年（平成18年）生まれの者（23歳～19歳）。
※2007年（平成19年）生まれの者（18歳）については、医事証明書と保護者承諾書を提出すること。
- (4) 2024年スポーツ傷害保険に加入している者。
- (5) 参加申込み資格
 - ① 選手選考方法（優先順位）に該当する選手のみ申込みをすることができる。
 - ② 参加申込みは1つのスタイル（変更は認めない）とし、階級変更は可能とする。
- (6) 選手選考方法について、下記を優先順位とする。

① 2024年シニア世界選手権大会	代表
② 2024年天皇杯全日本選手権大会	1位
③ 2024年明治杯全日本選抜選手権大会	1位
④ 2024年天皇杯全日本選手権大会	2位
⑤ 2024年明治杯全日本選抜選手権大会	2位
⑥ 2024年天皇杯全日本選手権大会	3位
⑦ 2024年明治杯全日本選抜選手権大会	3位
⑧ 2024年明治杯全日本選抜選手権大会	4位
⑨ 2024年国民体育大会（成年の部）	1位
⑩ 2024年国民体育大会（成年の部）	2位
⑪ 2024年U23世界選手権大会日本代表選考会	1位～2位
⑫ 2024年天皇杯全日本選手権大会	5位
⑬ 2024年明治杯全日本選抜選手権大会	5位
⑭ 2024年全日本学生選手権大会（インカレ）	1位
⑮ 2024年全日本社会人選手権大会	1位
⑯ 2024年全日本大学選手権大会（内閣杯・文科杯）	1位
⑰ 2024年国民体育大会（成年の部）	3位
⑱ 2024年U20世界選手権大会	1位～3位
⑲ 2024年全日本学生選手権大会（インカレ）	2位
⑳ 2024年全日本社会人選手権大会	2位
㉑ 2024年全日本大学選手権大会（内閣杯・文科杯）	2位
㉒ 2024年U20アジア選手権大会	1位～3位
㉓ 2024年全日本学生選手権大会（インカレ）	3位
㉔ 2024年全日本社会人選手権大会	3位
㉕ 2024年全日本大学選手権大会（内閣杯・文科杯）	3位
㉖ 2024年JOC杯全日本ジュニア選手権大会（U20の部）	1位
㉗ 2024年全国社会人オープン選手権大会	1位
㉘ 2024年JOC杯全日本ジュニア選手権大会（U20の部）	2位
㉙ 2024年東日本学生選手権大会（秋季）・選手権の部	1位
㉚ 2024年東日本学生選手権大会（春季）・選手権の部	1位
㉛ 2024年西日本学生選手権大会	1位
㉜ 2024年東日本学生選手権大会（秋季）・新人戦	1位
㉝ 2024年東日本学生選手権大会（春季）・新人戦	1位
㉞ 2024年西日本学生選手権大会・新人戦	1位
㉟ 2024年天皇杯全日本選手権大会	7位～8位
㊱ 2024年明治杯全日本選抜選手権大会	6位～8位
㊲ 2024年全国社会人オープン選手権大会	2位～3位
㊳ 2024年全日本大学選手権大会（内閣杯・文科杯）	5位～8位
㊴ 2024年全日本学生選手権大会（インカレ）	ベスト8

※同順位の場合は、U23全日本レスリング選手権大会実行委員会が過去の実績より、階級変更を認める為、同階級、上の階級、下の階級の順に選考する。

12. 表彰

- (1) 各クラス1位～3位の者に賞状・メダルを授与する。
- (2) JOCジュニアオリンピックカップ賞を1名に授与する。
オリンピックゴールドメダリスト賞を各部門1名に授与する。



 **San-E**
Maritime Corporation

SAFE OPERATION & ENVIRONMENTAL PROTECTION

安心と信頼をのせて世界を航ける

© 2021 SAN-E Inc. All rights reserved.

QUEEN KOBE / 川崎造船神戸 / 30,764t

 **三恵** 海運株式会社

〒650-0015 神戸市中央区多間通3丁目2番9号 甲南スカイビル8階
TEL(078)341-3707 FAX(078)341-3728

代表取締役 高田 肇

公式サイトはこちら>>>

<http://sanyekaiun.com>



13. 申込方法

(1) 参加料 7,000円

(2) 申し込み

「イー・モシコム」にておこなう。会員登録と同様にネットから期日までに申込みこと。

「イー・モシコム」にログインし必要事項を入力の上、以下期間内に指定の

「決済方法」で参加料を納付すること。

■参加申込み URL：<https://moshicom.com/h/8iph3lg27kkcwo048gso0cwk8/>

■参加申込期間：令和7年1月27日(月)10時00分～同年2月17日(月)18時00分

※期間内に申込、参加料の納付がない場合は、出場を認めない。

※納付後の参加料は、如何なる理由があっても返金を認めない。但し、当該階級参加者上限（16名）により、選考に漏れた場合は返金する。

（決済方法）

1. コンビニ払い

2. クレジットカード払い

3. Amazon Pay

※「参加申込と参加料納付方法について」に関する申込み手順や操作等で不明な点は下記まで問い合わせること。

〈問合せ先〉

株式会社アールビーズ・モシコム事務局 <https://moshicom.com/contact/>

※モシコム事務局から指定の電話番号、メールアドレスに連絡する。

14. 組み合わせ抽選

JOC杯U23全日本レスリング選手権大会実行委員会の責任において厳正な抽選を行う。従って、申込み締め切り日以降の出場申込み・階級変更は認めない。申込み確認のため、日本レスリング協会HPに掲載し事前チェックを行う。

15. 備考

(1) 競技中の疾病、傷害などの応急処置は主催者側で行なうが、その後の責任は負わない。

なお、選手は健康保険証を持参し参加すること。

(2) 優秀選手の選考については、本大会の成績・試合内容を参考に強化委員会で選考し、実行委員会で決定する。

16. その他

(1) 観客席に限りがありますので入場制限を設ける。（入場申請手続きは日本レスリング協会HPで後日案内する）

(2) 体育館には駐車場は無いため公共交通機関を利用すること。

17. アンチ・ドーピング

（公財）日本レスリング協会医事規定に基づく、ドーピングコントロールを実施する。事前に世界アンチ・ドーピング機構（WADA）が提供するアスリート向けアンチ・ドーピング学習システムeラーニング「ADEL」を受講して修了証を受付時に提示してください。

<https://adel.wada-ama.org/learn> 直前に「ADEL」を受講するとアクセス集中による障害が生じる場合がありますので余裕をもって受講してください。

「ADEL」受講にあたりましては、「ADEL ユーザー登録」の必要があります。別紙マニュアルに沿って進めてください。

1. 「ADEL」ウェブサイトへアクセスし「REGISTER」をクリックします。

<https://adel.wada-ama.org/learn>

2. ユーザー情報を入力

※全て英語での入力となります。

※言語を選択する必要があります。英語、フランス語、スペイン語のみですが、必ずどれかを選択してください。

2. ユーザー情報を入力 つづき

すべての スポーツに エールを

スポーツくじの収益は、
日本のスポーツを育てるために
使われています。



くじを買うはエールになる

スポーツくじ



※「受講コースの言語」を選択、とありますので、ここで日本語を選択してください。
※引き続きマニュアルをご確認の上、受講、修了証を取得してください。

UWW 登録に必要なになるので、受講は以下のようにしてください。

- ①受講者は、毎年1回必ず受講する
 - ②ADEL の登録はパスポートと同じ氏名表記で行う
 - ③Sports は Wrestling (United World Wrestling) を選択
 - ④Level in Sports は International-level athlete(competing internationally-Major Games)を選択
 - ⑤国際レベルのコースを修了
 - ⑥修了証の有効期間は、「大会参加初日の1年以内」の日付であること。
- 詳細は、下記を参照すること。

https://www.playtruejapan.org/entry_img/ADEL_20221111.pdf

◆国際レベルアスリート向け教育プログラム (日本語/ Japanese) |International-Level Athletes Education Program を受講する

<https://adel.wada-ama.org/learn/lp/100/guo-jireberuasurito-xiangke-jiao-yupuroguramu-ri-ben-yu-japanese>

- (1) 本競技会は、日本アンチ・ドーピング規程に基づくドーピング・コントロール対象大会とする。
- (2) 本競技会参加者（18歳未満の競技者を含む。以下同じ）は、競技会にエントリーした時点で日本アンチ・ドーピング規程にしたがい、ドーピング・コントロール手続の対象となることに同意したものとみなす。
18歳未満の競技者については、本競技会への参加により親権者の同意を得たものとみなす。
- (3) 本競技会に参加する18歳未満の競技者は、親権者の署名した同意書を大会に持参し携行する。親権者の同意書フォームは、日本アンチ・ドーピング機構（JADA）のウェブサイト (<https://www.playtruejapan.org/jada/u18.html>) からダウンロードできる。18歳未満の競技者はドーピング検査の対象となった際に、親権者の署名が記載された当該同意書を担当検査員に提出する。なお、親権者の同意書の提出は18歳未満時に1回のみで、当該同意書の提出後に再びドーピング検査の対象となった場合は、すでに提出済みであることをドーピング検査時に申し出る。ドーピング検査会場において親権者の同意書の提出ができない場合、検査後7日以内にJADA事務局へ郵送にて提出すること。親権者の同意書の提出がなかった場合でも、ドーピング・コントロール手続に一切影響がないものとする。
- (4) 本競技会参加者は、本競技会において行われるドーピング検査（尿・血液等検体の種類を問わず）を拒否又は回避した場合、検査員の指示に従わない場合、帰路の移動等個人的諸事情によりドーピング検査手続を完了することができなかった場合等は、アンチ・ドーピング規則違反となる可能性がある。アンチ・ドーピング規則違反と判断された場合には、日本アンチ・ドーピング規程に基づき制裁等を受けることになるので留意すること。
- (5) 競技会・競技会外検査問わず、血液検査の対象となった競技者は、採血のため、競技/運動終了後2時間の安静が必要となるので留意すること。
- (6) 日本アンチ・ドーピング規程の詳細内容およびドーピング検査については、公益財団法人日本アンチ・ドーピング機構のウェブサイト (<http://www.playtruejapan.org>) にて確認する。

18. 問合せ先 大会についての問い合わせは、下記アドレスに行くこと。
その際、メール件名にチーム名と代表者氏名を明記すること。

JOC杯U23全日本レスリング選手権大会実行委員会
jclwrestling@gmail.com

よく眠り、よく生きる。



nishikawa



大谷翔平が選んだ
マットレス。

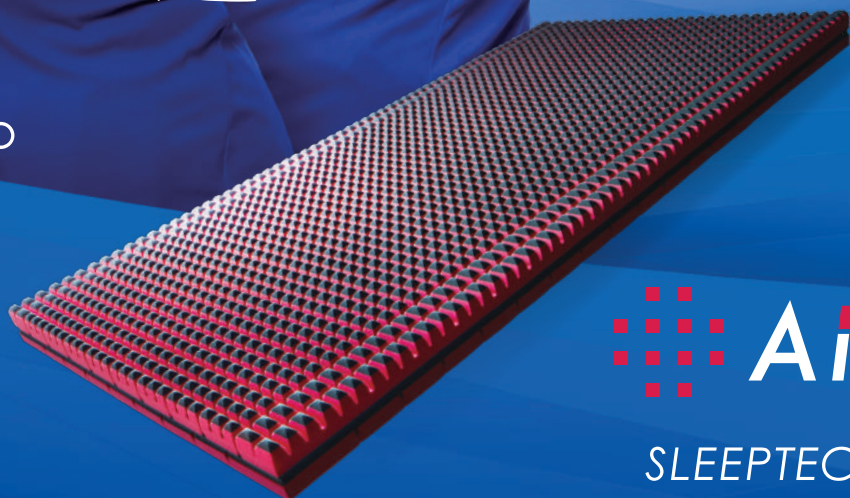

 **AIR**

SLEEPTECH®

nishikawa[エアー]は大谷翔平選手を睡眠でサポートしています。

JOCジュニアオリンピックカップ
2025年U15全日本レスリング選手権大会進行

階級	ラウンド	試合番号			試合数
F48kg	1回戦	1	～	8	8
F38kg	1回戦	9	～	10	2
F52kg	1回戦	11	～	14	4
G52kg	1回戦	15	～	16	2
F41kg	準々決勝	17	～	20	4
G62kg	準々決勝	21	～	22	2
G68kg	準々決勝		～	23	1
F85kg	準々決勝		～	24	1
F48kg	準々決勝	25	～	28	4
F38kg	準々決勝	29	～	32	4
F52kg	準々決勝	33	～	36	4
G52kg	準々決勝	37	～	40	4
G44kg	準決勝	41	～	42	2
G62kg	準決勝	43	～	44	2
G68kg	準決勝	45	～	46	2
F38kg	準決勝	47	～	48	2
F41kg	準決勝	49	～	50	2
G52kg	準決勝	51	～	52	2
F48kg	準決勝	53	～	54	2
F52kg	準決勝	55	～	56	2
F85kg	準決勝	57	～	58	2
フリースタイル					
38kg	決勝			59	1
41kg	決勝			60	1
44kg	決勝			61	1
48kg	決勝			62	1
52kg	決勝			63	1
57kg	決勝			64	1
62kg	決勝			65	1
68kg	決勝			66	1
75kg	決勝			67	1
85kg	決勝			68	1
					68

階級	ラウンド	試合番号			試合数
F62kg	1回戦	1	～	7	7
F57kg	1回戦	8	～	13	6
F44kg	1回戦	14	～	17	4
F68kg	準々決勝	18	～	21	4
G38kg	準々決勝	22	～	23	2
G48kg	準々決勝		～	24	1
G75kg	準々決勝		～	25	1
F62kg	準々決勝	26	～	29	4
F57kg	準々決勝	30	～	33	4
F44kg	準々決勝	34	～	37	4
F75kg	準決勝	38	～	39	2
G41kg	準決勝	40	～	41	2
G57kg	準決勝	42	～	43	2
G38kg	準決勝	44	～	45	2
G48kg	準決勝	46	～	47	2
G75kg	準決勝	48	～	49	2
F62kg	準決勝	50	～	51	2
F57kg	準決勝	52	～	53	2
F44kg	準決勝	54	～	55	2
F68kg	準決勝	56	～	57	2
グレコローマンレスリング					
38kg	決勝			58	1
41kg	決勝			59	1
44kg	決勝			60	1
48kg	決勝			61	1
52kg	決勝			62	1
57kg	決勝			63	1
62kg	決勝			64	1
68kg	決勝			65	1
75kg	決勝			66	1
85kg	決勝			67	1
					67



勝利を超える価値がある

私たちは信じる。

正々堂々と競いあう潔さを。

相手をリスペクトすることで生まれる友情や感動を。

まっすぐ挑戦しつづける、そこに、

自分や、仲間や、社会さえ変える力があることを。

さあ、すべては、私たちの中にある

フェアネスの心からはじまる。

スポーツのフェアネスが、社会のフェアネスを支えるために。



公益財団法人 日本アンチ・ドーピング機構

JOCジュニアオリンピックカップ 2025年U15全日本レスリング選手権大会

FS38 kg

2025/3/22 ドーム立川立飛

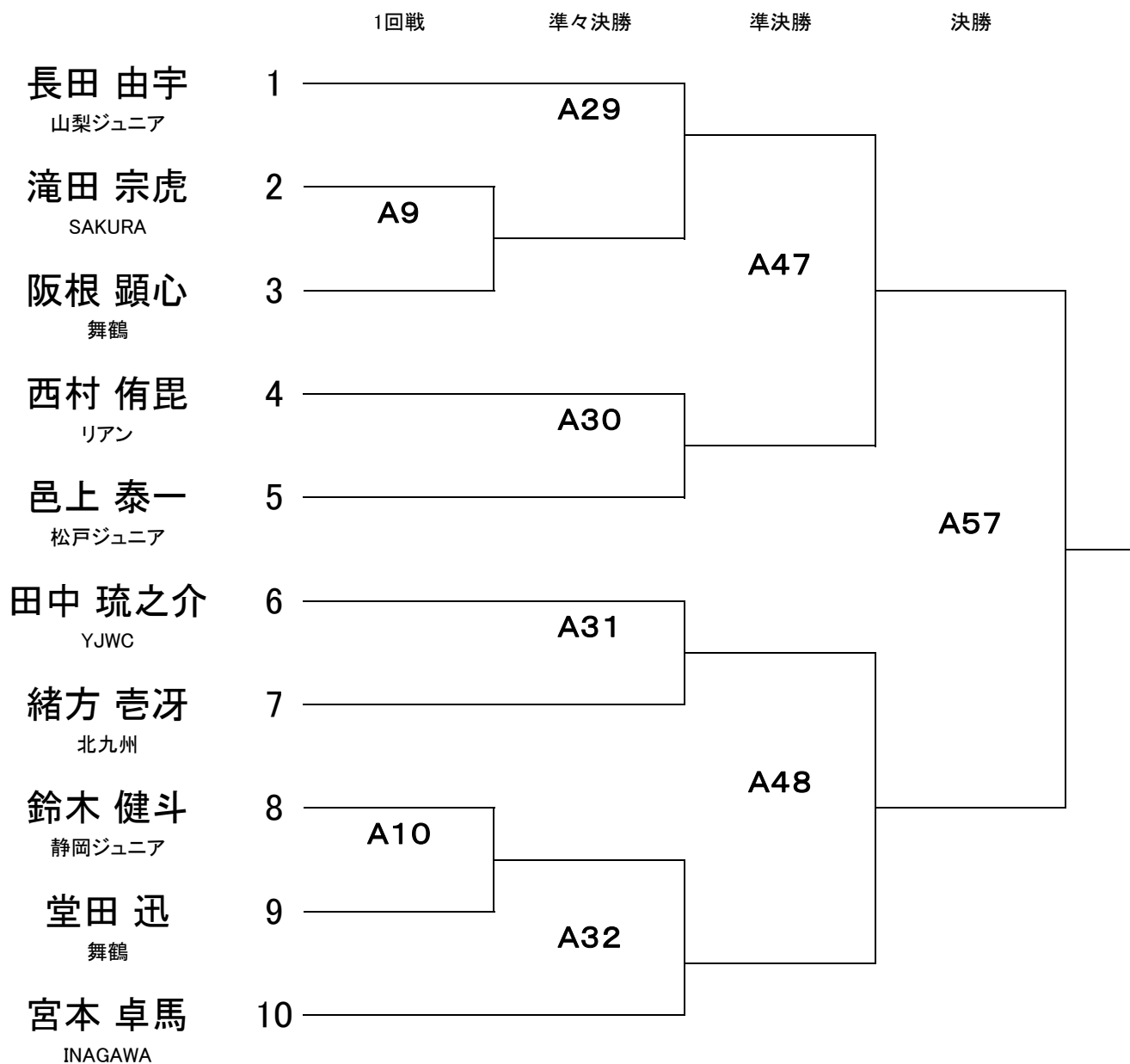



Bath : rakuvia / Washstand : ELVITA

家族の心まで温めたいから、

みたいに

リビングバスルーム

KITCHEN

DINING

LIVING

WASH
STAND

BATH

快適空間としての機能や
使い勝手は当然揃えながら、
「いいね」や「サプライズ」が詰まった
心まで満たせるバスルームが誕生

クリナップ株式会社



クリナップ公式
インスタグラム



JOCジュニアオリンピックカップ 2025年U15全日本レスリング選手権大会

FS41 kg

2025/3/22 ドーム立川立飛

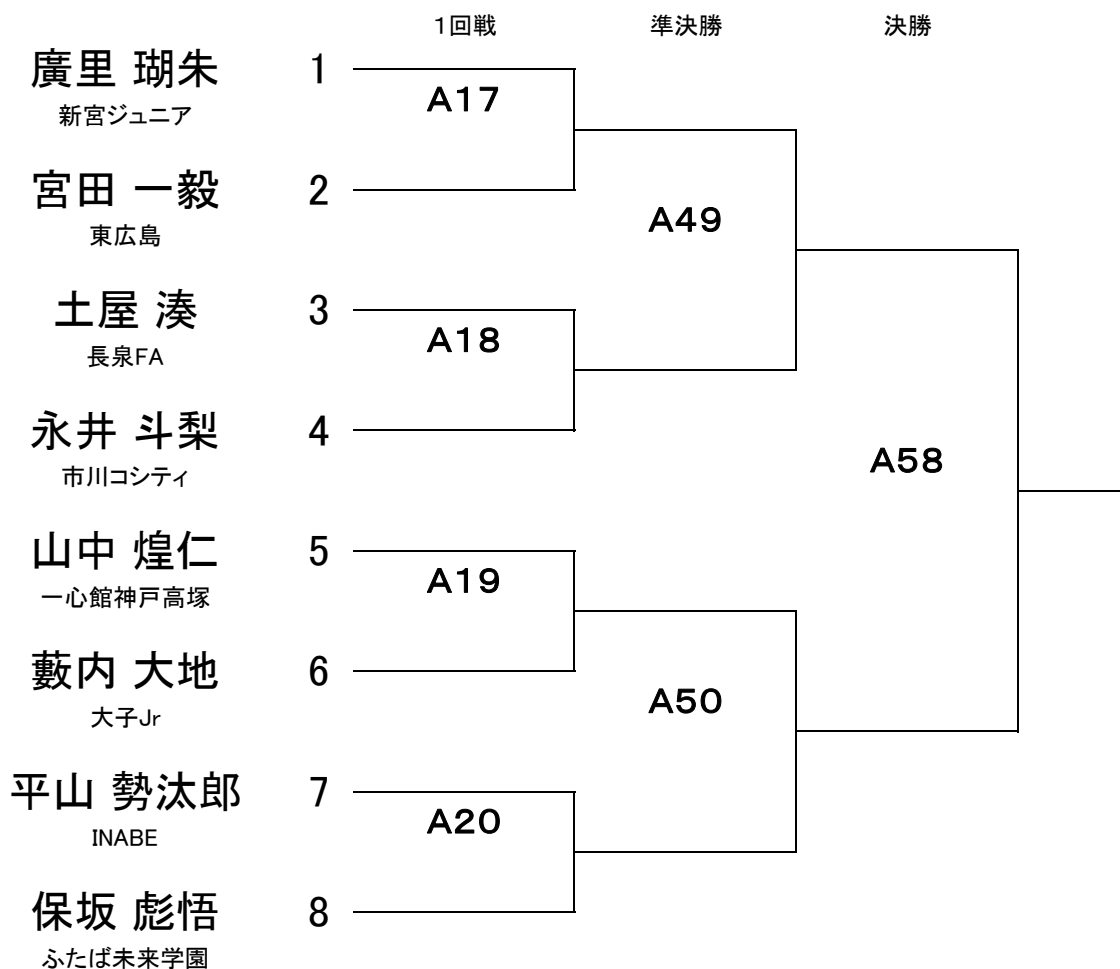



Sound Mind, Sound Body

ア
シ
ッ
ク
ス

JOCジュニアオリンピックカップ 2025年U15全日本レスリング選手権大会

FS44 kg

2025/3/22 ドーム立川立飛

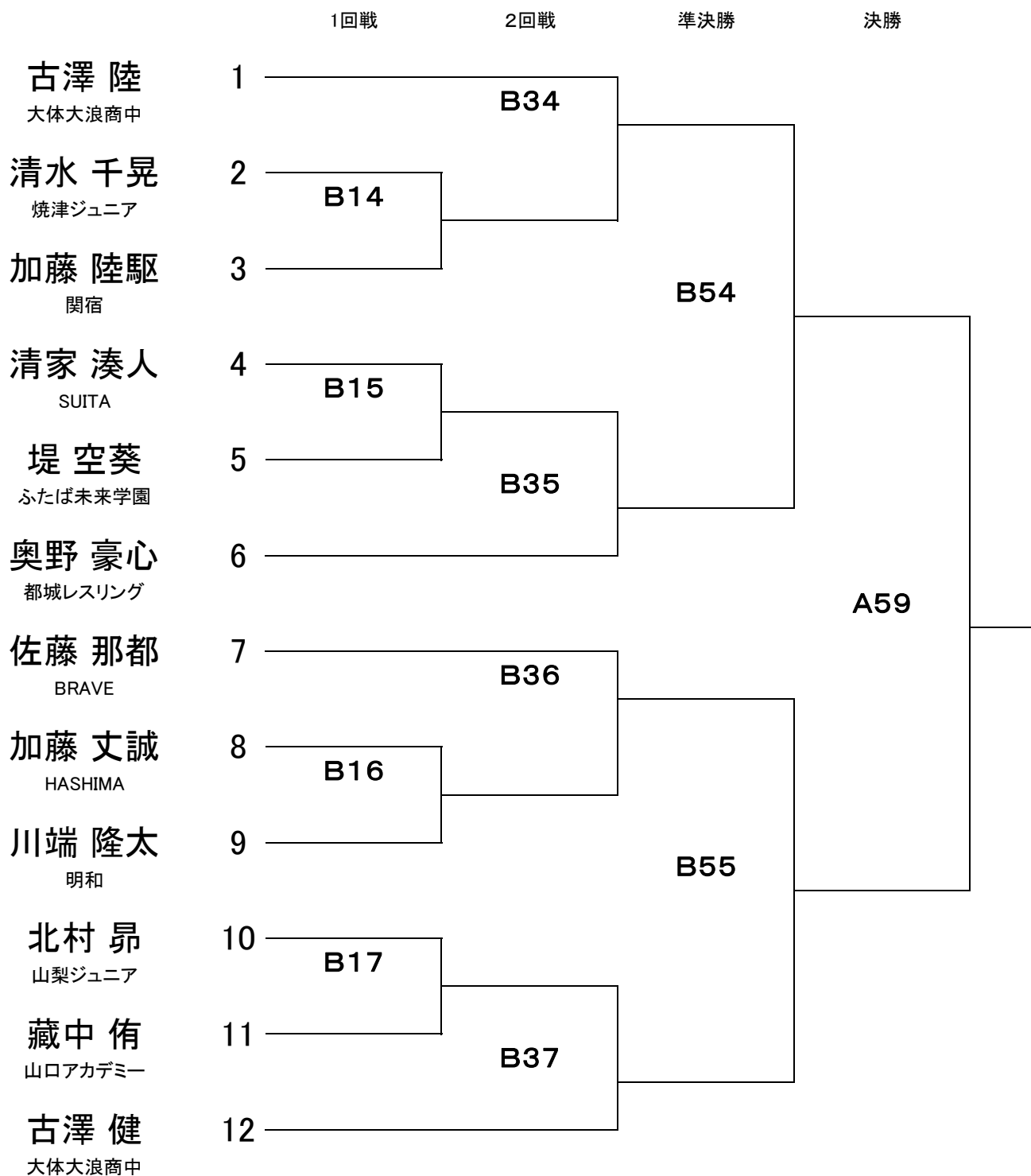



TOKYO 2025

25TH SUMMER DEAFLYMPICS

東京 2025 デフリンピック大会エンブレム

第 25 回夏季デフリンピック競技大会 東京 2025

大会日程 ; 2025 年 11 月 15 日~26 日

レスリング競技会場 ; 府中市立総合体育館

東京 2025 デフリンピック大会ポータルサイト



JOCジュニアオリンピックカップ 2025年U15全日本レスリング選手権大会

FS48 kg

2025/3/22 ドーム立川立飛

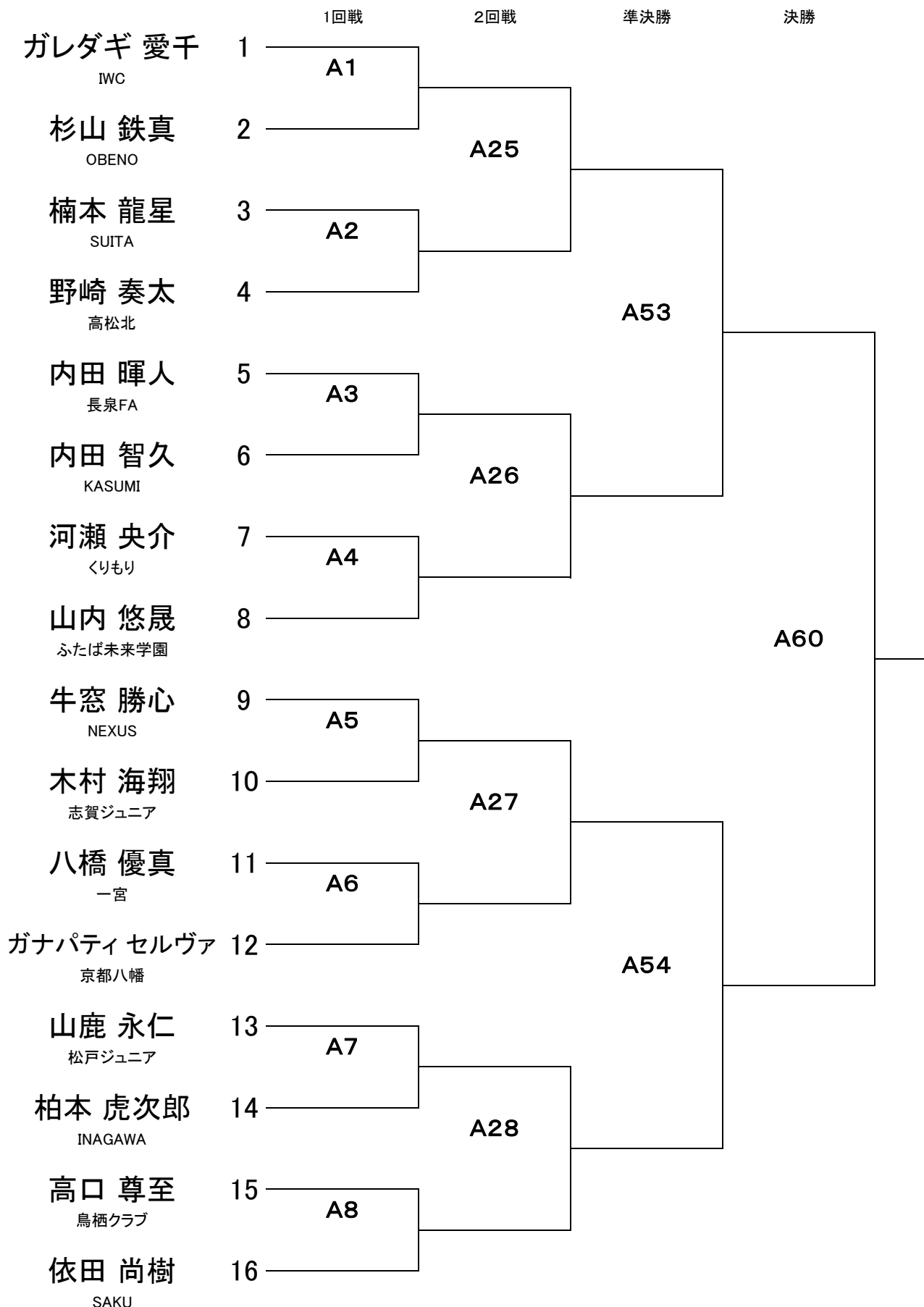



PESCA RICH



株式会社 ペスカリッチ

□本 社 〒104-0044 東京都中央区明石町2-1 松屋明石町本館ビル2F
TEL.03-5148-0470 FAX.03-5148-0310

□札幌支店 □東京支店 仙台(営) □関西支店 □名古屋支店
□福岡支店 広島(営) □九州支店 沖縄(営)



株式会社 ライジング



□本 社

〒104-0044
東京都中央区明石町2-1 松屋明石町本館ビル4F
TEL.03-3543-5660 FAX.03-3543-5661

TENPOINT MANUFACTURING CORPORATION

ESPINA INDUSTRIAL CENTER LABANGAL,
GEN. SANTOS CITY, PHILIPPINES

□西日本支店

JOCジュニアオリンピックカップ 2025年U15全日本レスリング選手権大会

FS52 kg

2025/3/22 ドーム立川立飛

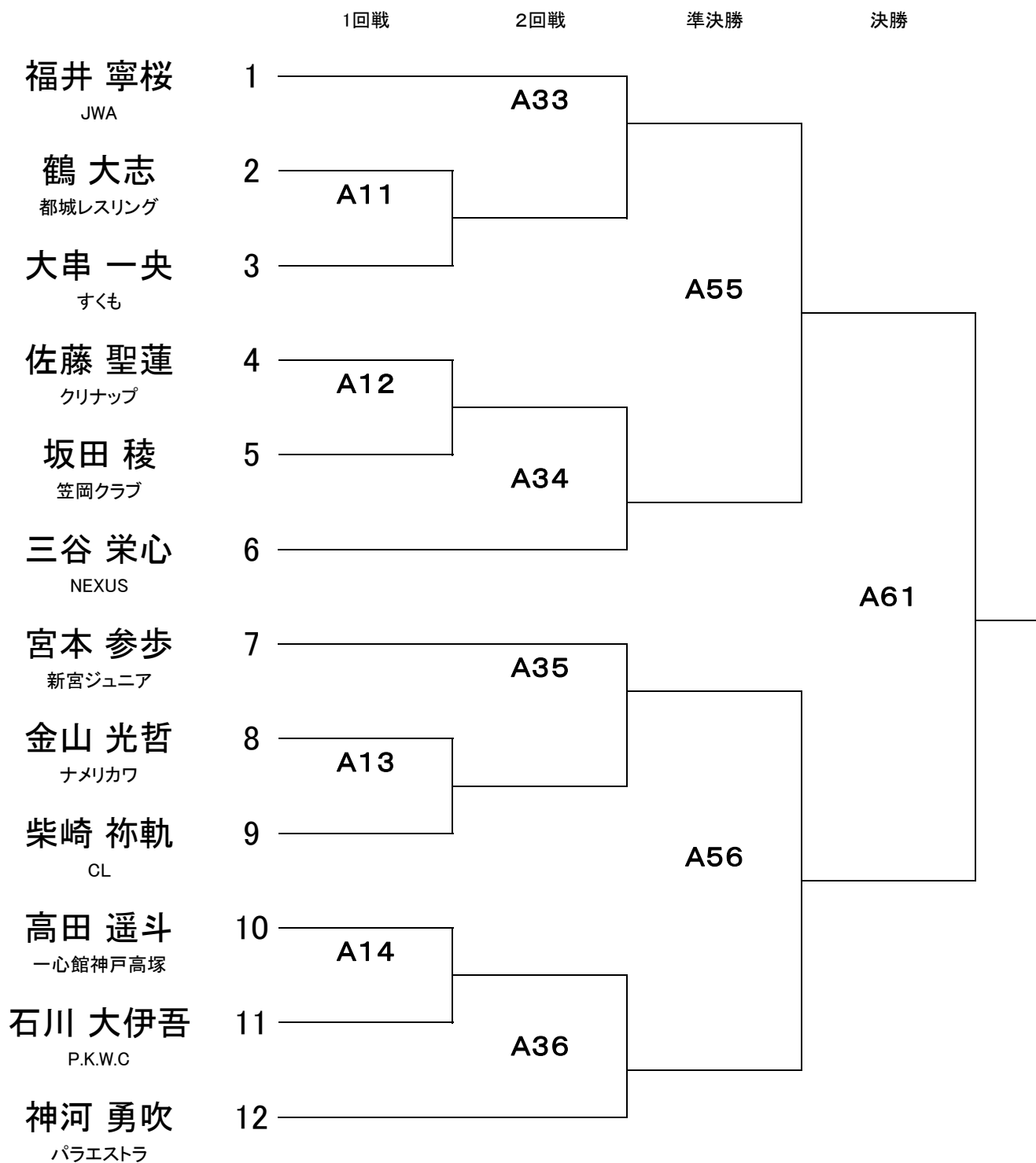



人と大地の接点を考える会社です。

人が生活するすべての場所が私たちのフィールド。

「道づくり」を通じて、半世紀にわたり培ってきたテクノロジーで豊かな暮らしをカタチにしています。

私たち大成ロテックは、人と大地の接点からより良い社会を創造していく会社です。

より良い景観・環境を目指して開発した技術があります。



【インジェクト工法】
大型車の走行にも耐えられる石張り舗装の構築工法です。衝撃吸収性と接着性に優れたCAモルタルを充填することで耐久性の高い舗装が構築できます。



【ソフトカラー】
様々なニーズに合わせた全天候型テニスコート舗装。自然な美しさと優れた耐候性・耐久性で常に安定したプレーコンディションを作り出します。



【ソフトウォーク】
アスファルト舗装をベースとするコストパフォーマンスとクッション性に優れた舗装です。広い面積のバリアフリー化に適しています。



大成建設グループ

大成ロテック株式会社

TAISEI

〒160-6112 東京都新宿区西新宿8-17-1
TEL:03-5925-9431(代表)
[URL]<https://www.taiseirotec.co.jp/>

For a Lively World

JOCジュニアオリンピックカップ 2025年U15全日本レスリング選手権大会

FS57 kg

2025/3/22 ドーム立川立飛

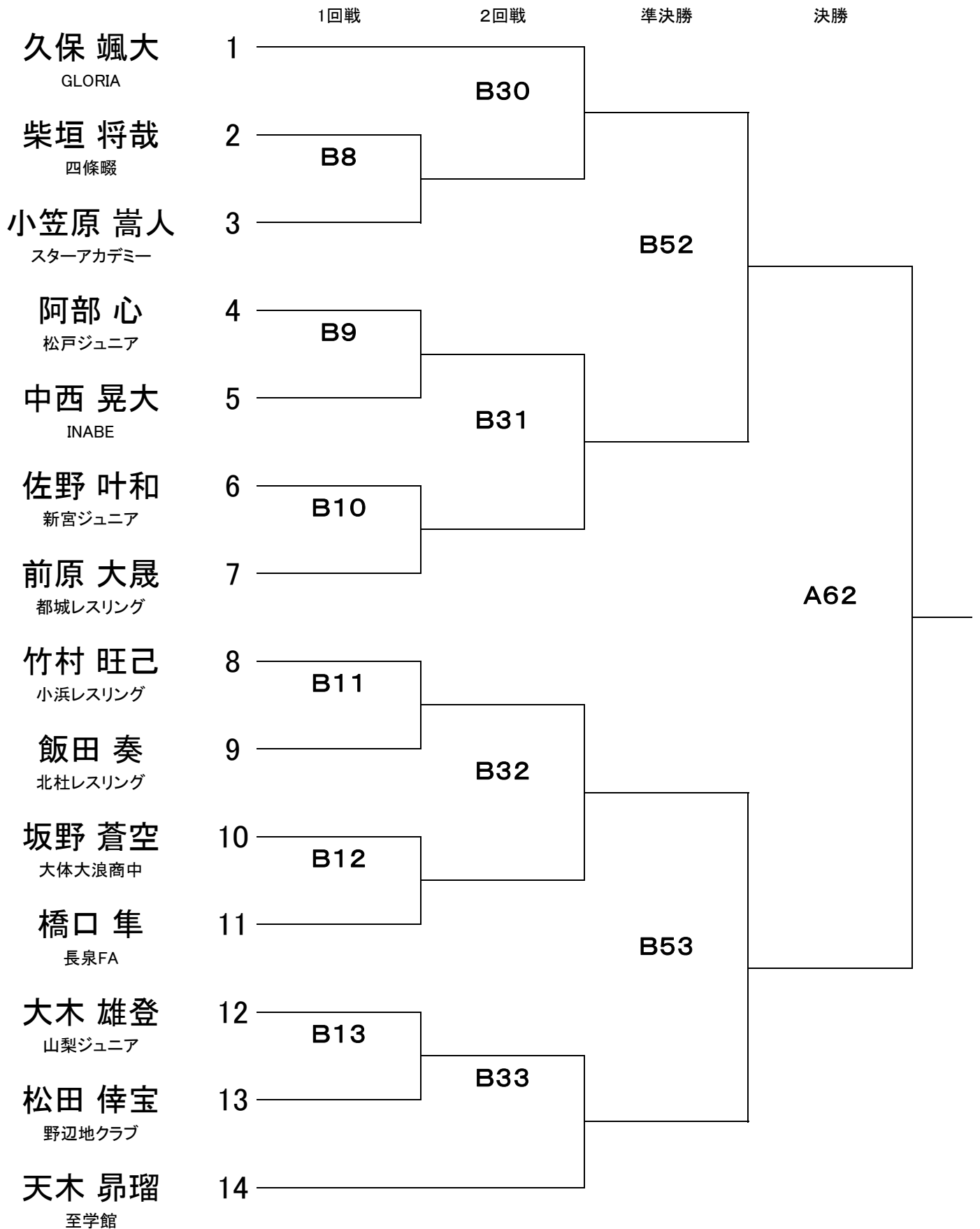

USHINO KURA



厳選された10名の蔵元から直送される特撰黒毛和牛！

牛飼いの名人たちがこだわりのエサで丹精に育てた和牛だからこそ、まるでワインのように、牛が育った環境と蔵元のストーリーを最高品質のお肉と一緒に楽しみいただけます。

全室個室のプライベート空間でゆったりと、和牛専門店ならではの多彩な食べ方をご提供いたします。



黒毛和牛焼肉 薩摩 牛の蔵

< 東京 >

- 広尾本店 東京都港区南青山 7-13-13
- 大門店 東京都港区浜松町 2-1-20 SVAX 大門ビル 6F
- 吉祥寺店 東京都武蔵野市吉祥寺本町 2-16-18 リベストフォーラム1ビル B1
- 吉祥寺南町店 東京都武蔵野市吉祥寺南町 1-9-11 第2じぞうビル 3F
- 麻布十番店 東京都港区麻布十番 1-5-23 ルネ麻布十番ビル B1
- 赤坂店 東京都港区赤坂 6-3-13 ドウ・サム赤坂 B1

< 大阪 >

- 本町店 大阪府大阪市中央区安土町 2-5-11 大阪かぎんビル 2F
- なんば店 大阪市中央区難波3丁目7-19 GEMSなんば 13F

詳細・ご予約は公式ホームページへ
<https://www.ushinokura.com/>



JOCジュニアオリンピックカップ 2025年U15全日本レスリング選手権大会

FS62 kg

2025/3/22 ドーム立川立飛

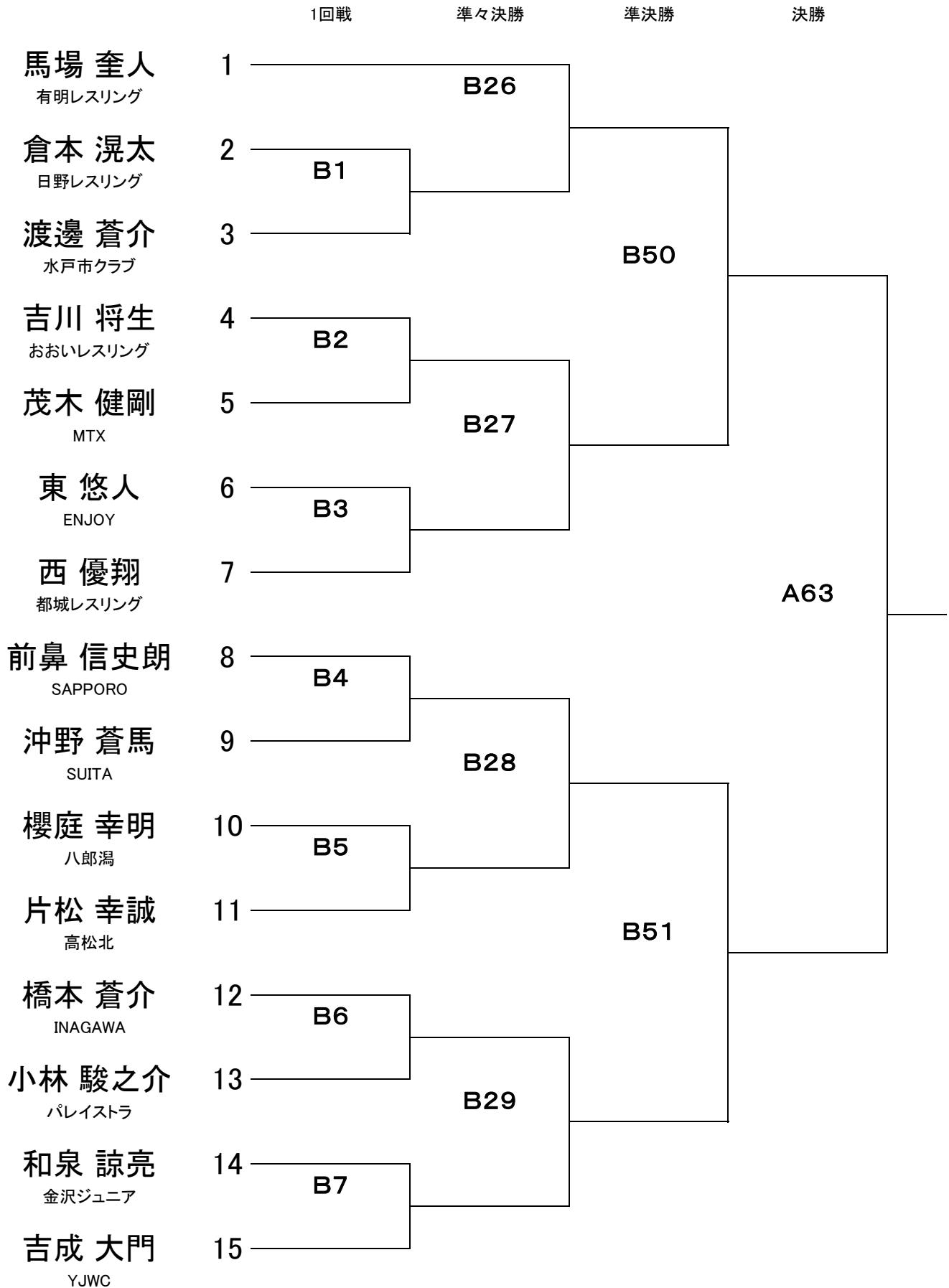



その情熱が、未来をつくる。

スポーツにおいても、企業経営においても、
ひたむきな情熱が成長するエネルギーへとつながります。

富士電機は、エネルギー・環境技術の革新により、
安全・安心で持続可能な社会の実現に貢献します。

FE 富士電機
Innovating Energy Technology

JOCジュニアオリンピックカップ 2025年U15全日本レスリング選手権大会

FS68 kg

2025/3/22 ドーム立川立飛

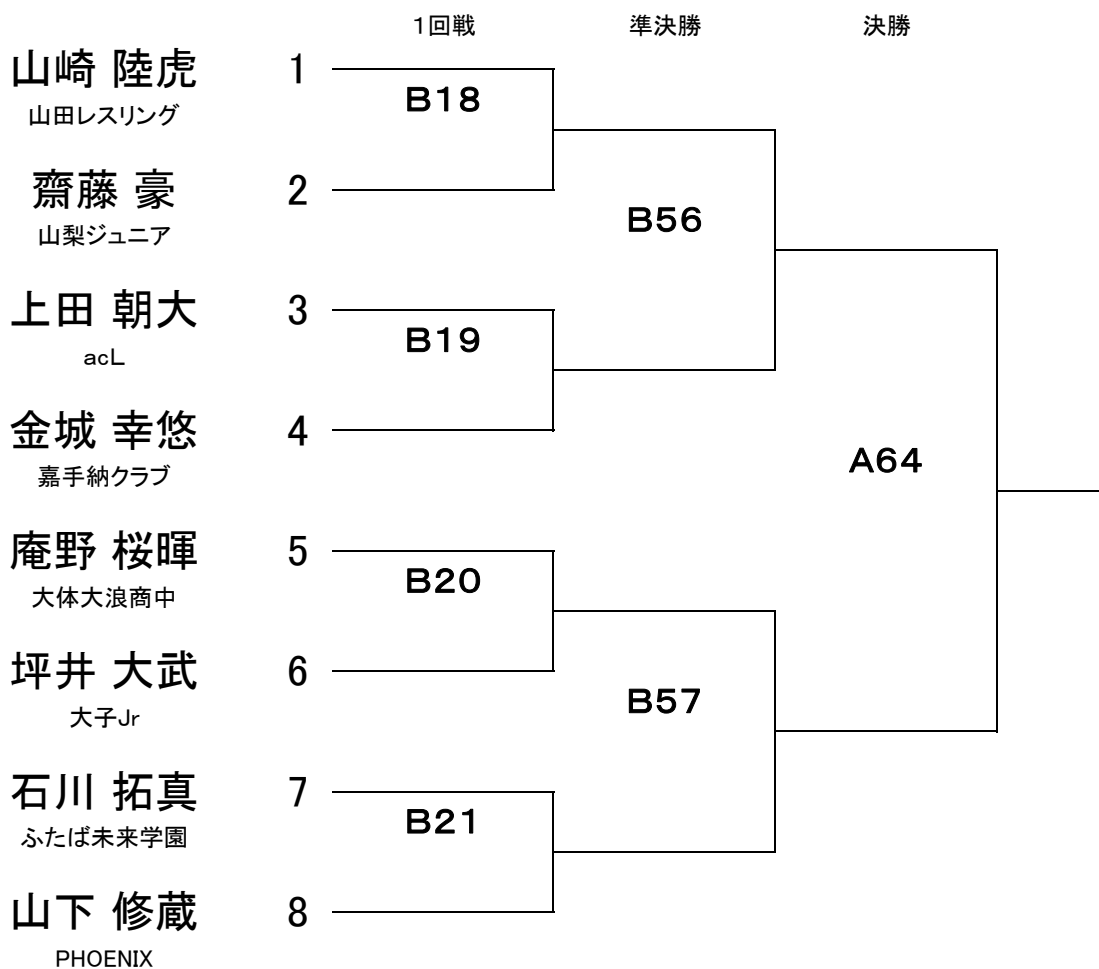

「税」のことなら 辻・本郷にお任せください

税務顧問 / 事業承継 / 相続・贈与 / 確定申告



辻・本郷キャラクター
こころん®

国内最大規模・専門特化型 税理士法人



辻・本郷 税理士法人
HONGO TSUJI TAX & CONSULTING

お気軽に
ご相談ください

☎0120-730-706

【受付時間】9:00～17:30 ※土日・祝日・年末年始除く

<https://www.ht-tax.or.jp>

辻・本郷 検索



JOCジュニアオリンピックカップ 2025年U15全日本レスリング選手権大会

FS75 kg

2025/3/22 ドーム立川立飛

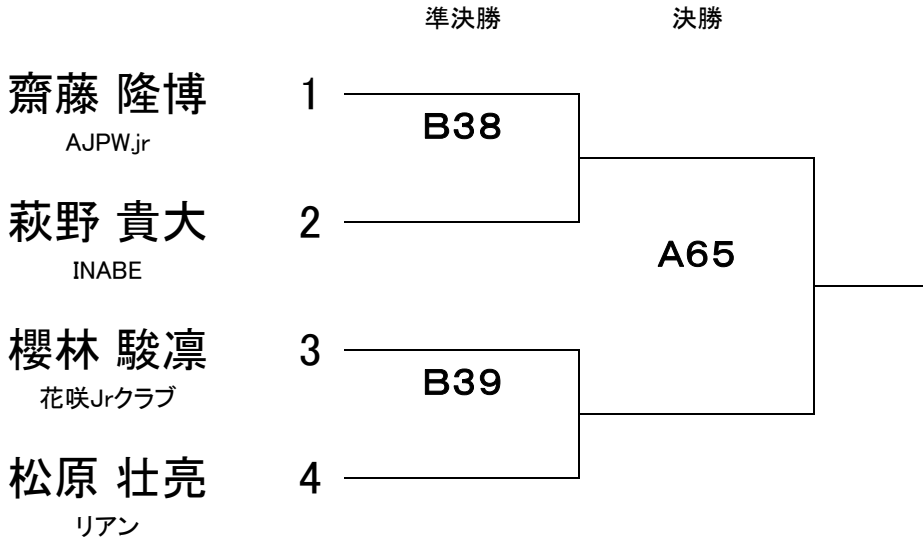

JOCジュニアオリンピックカップ 2025年U15全日本レスリング選手権大会

FS85 kg

2025/3/22 ドーム立川立飛

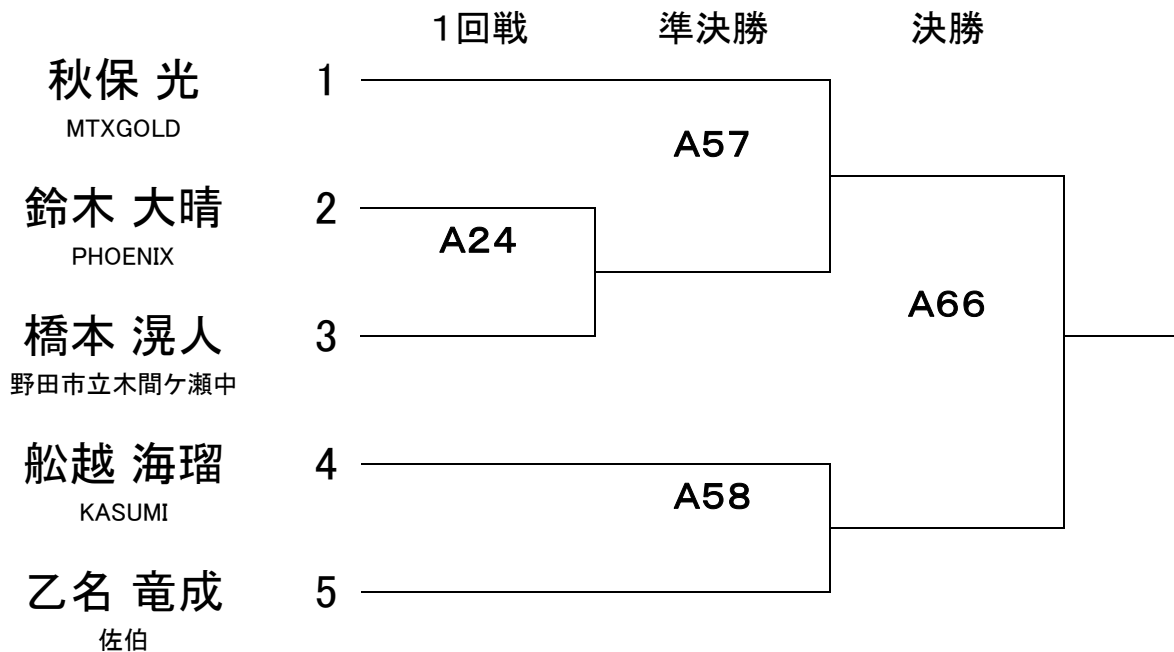



バルブでつなぐ先は、未来。

株式会社 **キッツ**

〒105-7305 東京都港区東新橋一丁目9番1号
東京汐留ビルディング
<https://www.kitz.co.jp>

JOCジュニアオリンピックカップ 2025年U15全日本レスリング選手権大会

GR38 kg

2025/3/22 ドーム立川立飛

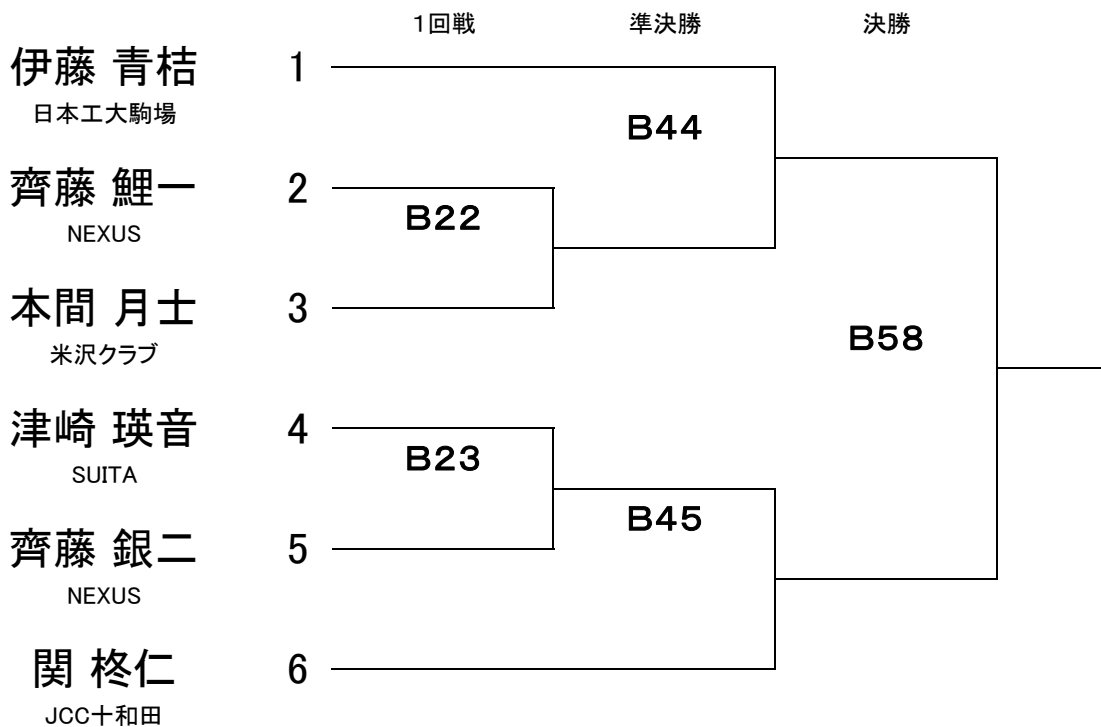

アスリートの盗撮、 写真・動画の悪用、 悪質なSNS投稿は 卑劣な行為です。

スポーツは、子供から大人まで誰もが楽しめるものです。そのためにも安心してスポーツに取り組める環境を守っていく必要があります。盗撮はもちろん、アスリートの写真・動画を使用した性的目的のSNS投稿やWEB掲載は、アスリート、更には多くのファン、家族、関係者を傷つける絶対に許されない卑劣な行為です。すべてのアスリートが競技に集中し、スポーツを心から楽しめる環境を守るため、スポーツ界全体でこの問題に取り組みます。

- ▶ 大会における盗撮防止事例を共有し、各大会での防止策の取り組みを後押しします。
- ▶ 研修等を通じ、アスリート自身がネットやSNSで身を守る必要性を啓発していきます。
- ▶ SNS投稿やWEB掲載の実態把握に努め、関係機関に共有していきます。

この問題を解決するには皆様のご理解が欠かせません。

これからも安心してスポーツができる環境を守るために、ご理解ご協力をお願いいたします。

安全な環境を、すべてのスポーツ愛好者のために。 SAVE ATHLETES, SAVE SPORT.

大会会場で盗撮等が疑われる行為を見かけましたら大会主催者にお知らせください。

アスリートを傷つける性的目的のSNS投稿やWEB掲載を見かけましたら下記サイトよりご連絡ください。今後の対応に活用するとともに、悪質な事例については当局への通報も検討します。

<https://www.joc.or.jp/about/savesport/>



- ▶ 盗撮は迷惑防止条例で犯罪として処罰される可能性があります。
- ▶ SNS等で本人の名誉を傷つける書き込みは犯罪(名誉毀損罪)として処罰される可能性があります。
- ▶ 匿名による投稿であっても、法的手続により、投稿者が特定され、損害賠償請求の対象になる可能性があります。

JOCジュニアオリンピックカップ 2025年U15全日本レスリング選手権大会

GR41 kg

2025/3/22 ドーム立川立飛

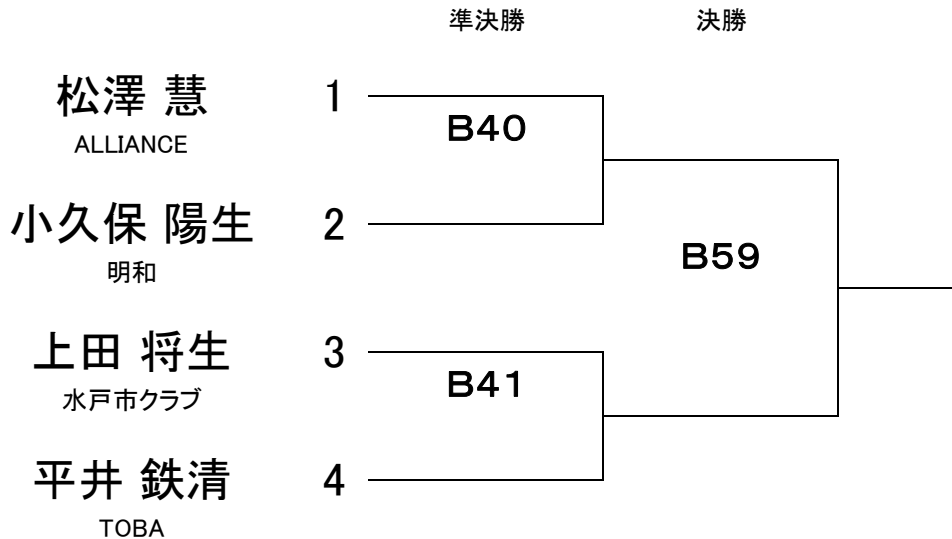



異業種同士をつなぐ
マッチング事業



フェニックスビジネス株式会

代表取締役 除野祥江

〒102-0083

東京都千代田区麴町1-3-7日月館麴町ビル2階

TEL 033226560

JOCジュニアオリンピックカップ 2025年U15全日本レスリング選手権大会

GR44 kg

2025/3/22 ドーム立川立飛

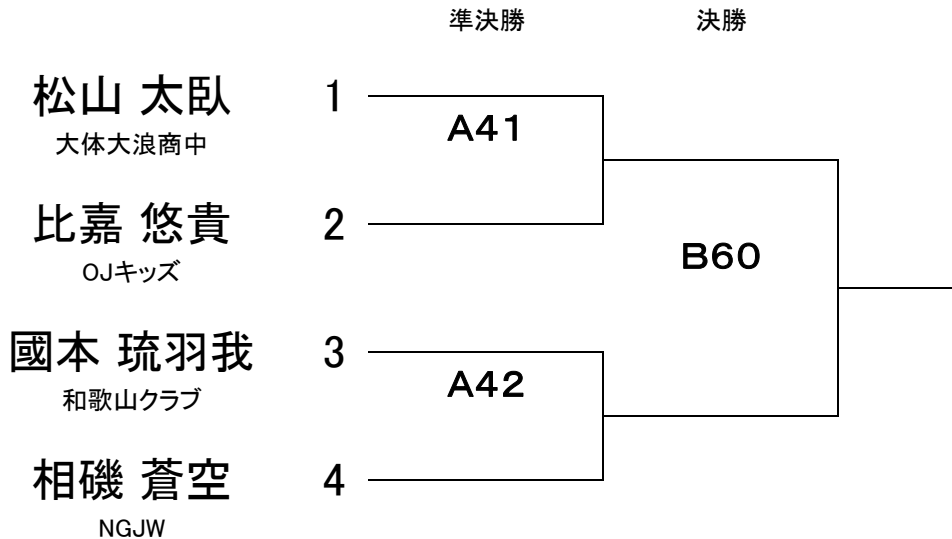

JOCジュニアオリンピックカップ 2025年U15全日本レスリング選手権大会

GR48 kg

2025/3/22 ドーム立川立飛

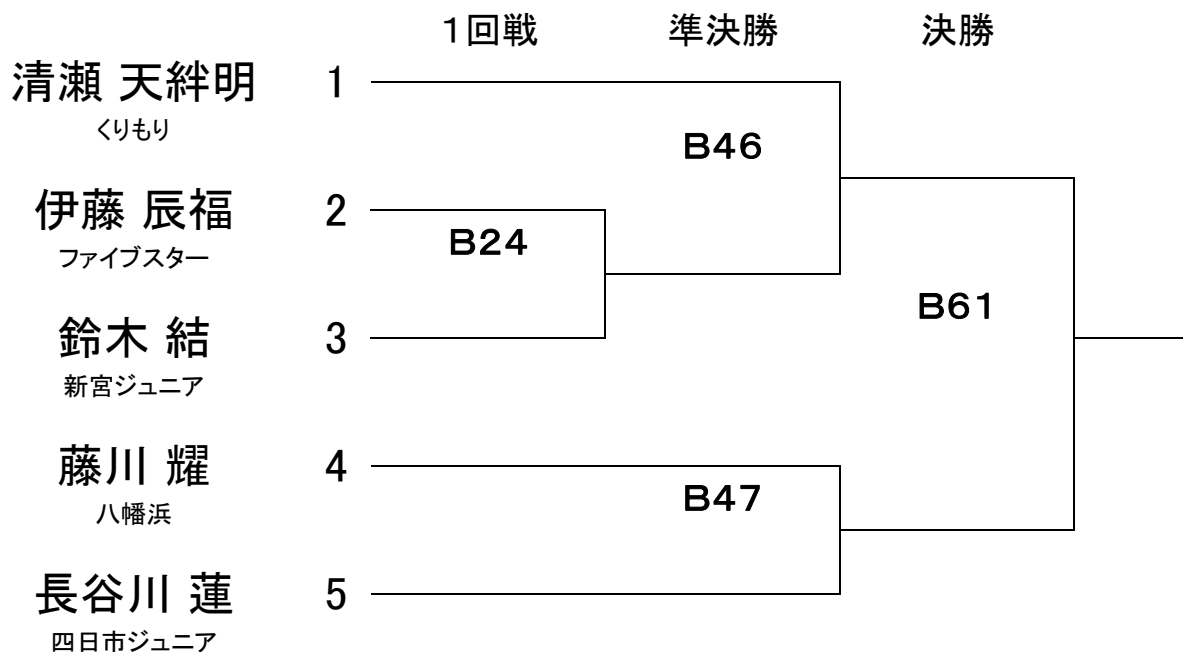

TOWAROW

From TOWA ENGINEERING

グループシナジーで
豊かな社会づくりへの挑戦を続ける

MOMOROW
From TOWA AGWORKS



TOWAROW
From TOWA ENGINEERING



安心のオンライン医療通訳

medi-way



スポーツイベントをはじめとした
各種催事の企画・運営、機材レンタルは
KOTO 株式会社にお任せください

KOTO 株式会社

<https://www.koto-led.co.jp>



株式会社 東和エンジニアリング
<https://www.towaeng.co.jp/>

トワフロー
□ TOWAROW サポートセンター：☎0120-108624 email : support24@towaeng.co.jp
□ 本社：〒101-8631 東京都千代田区東神田1-7-8 TEL : 03-5833-8300 FAX : 03-5833-8301
□ 支社/支店/営業所：関西支社・中部支社・神奈川支店・関東支店・九州営業所・仙台営業所・北海道営業所

JOCジュニアオリンピックカップ 2025年U15全日本レスリング選手権大会

GR52 kg

2025/3/22 ドーム立川立飛

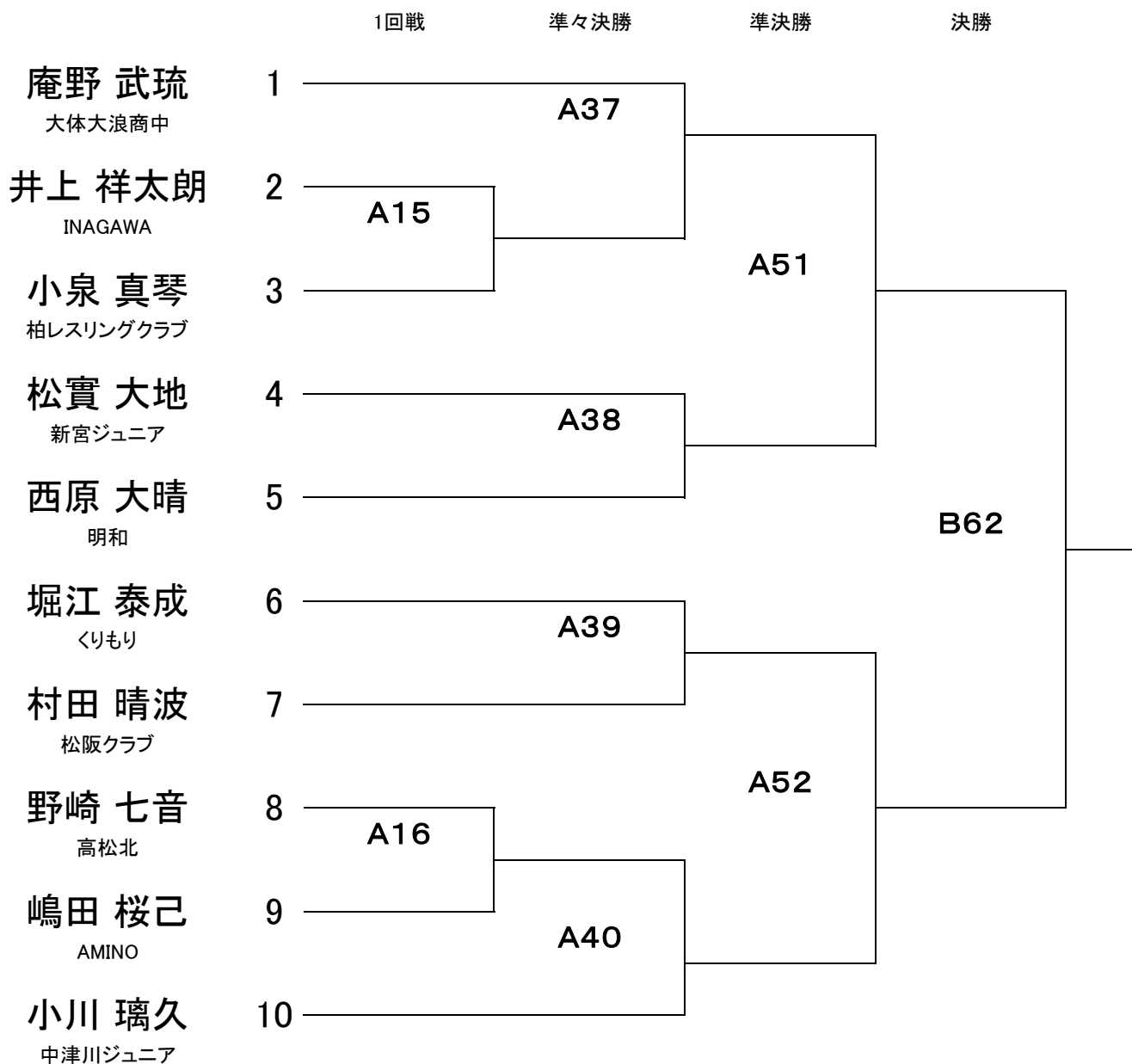



LEDが照らし出すのは、環境に優しい未来です。



近ごろの冷蔵庫は、氷だけでなく、省エネもついでくれる。



体を冷やす夏野菜。夏がくれた優しさだ。



エコドライブ、ふんわりアクセルを踏めば、温暖化にブレーキがかかる。



あなたが残業すると、電気まで残業になる。



図書館は、冷房だって貸してくれる。



ハイブリッド、電気自動車、燃料電池車…。エコな選択肢で悩める時代が来ました。



電車で旅行。景色を楽しむ時間は、地球に優しい時間でもある。



残さず食べる。食べ物を大切にする気持ちは、CO₂だって減らしている。



地域の食材なら、輸送のCO₂も少ない。地球にもおいしい話です。



みんなで一緒にバス旅行。楽しさも、CO₂もシェアできる。



電気を消した2時間は、いつもと違う話ができる2時間だ。

COOL

CHOICE

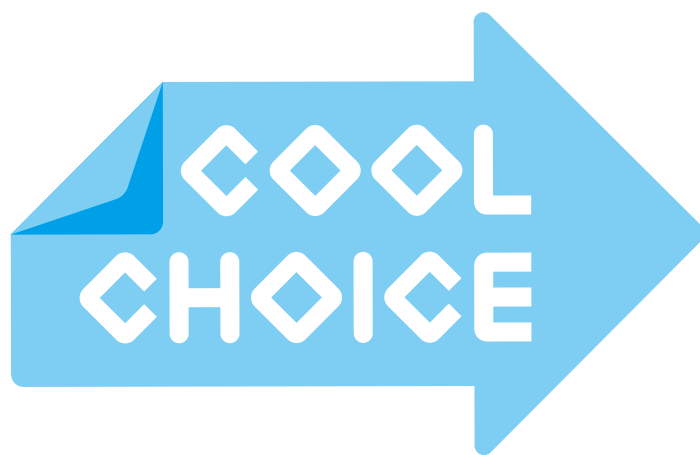

賢い選択

私たちの「身近な選択」が、地球温暖化対策につながります。



JOCジュニアオリンピックカップ 2025年U15全日本レスリング選手権大会

GR57 kg

2025/3/22 ドーム立川立飛

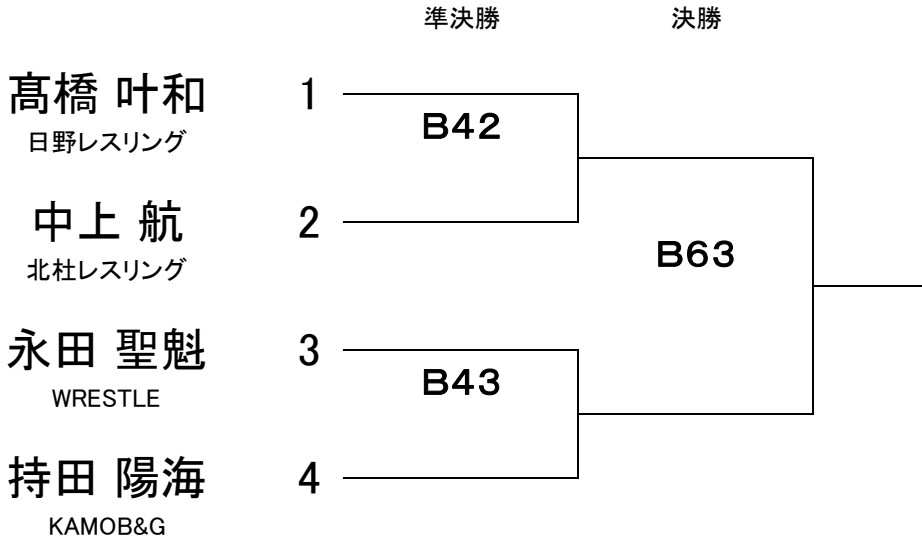

DUSKIN

喜びのタネをまこう



こんにちは 新しい毎日。

あたりまえに過ぎていく毎日。
だけど、かけがえのない日々は、
一日一日を丁寧に積み重ねることから生まれるもの。

だからこそダスキンは、
お客様の暮らしのすぐそばで寄り添い、
支えることを大切にしたいのです。

“一日一日と今日こそは
あなたの人生が(わたしの人生が)
新しく生まれ変わるチャンスです”

このダスキンの経営理念の一節のように、
何気ない一日を「新しい毎日」に。
そして、今日や明日、続く未来へ
ワクワクした気持ちを持てるように。

自由で柔軟な発想から、新しい豊かさを生みだし、
幸せな瞬間をつくりだしていく。
人や暮らしに“喜びのタネをまこう”。
それが、私たちダスキンの使命です。

株式会社 **ダスキン**

〒564-0051 大阪府吹田市豊津町1-33

ダスキンコンタクトセンター

0120-100100 受付時間 / 8:00~20:00

ダスキン公式ウェブサイト

www.duskin.co.jp



JOCジュニアオリンピックカップ 2025年U15全日本レスリング選手権大会

GR62 kg

2025/3/22 ドーム立川立飛

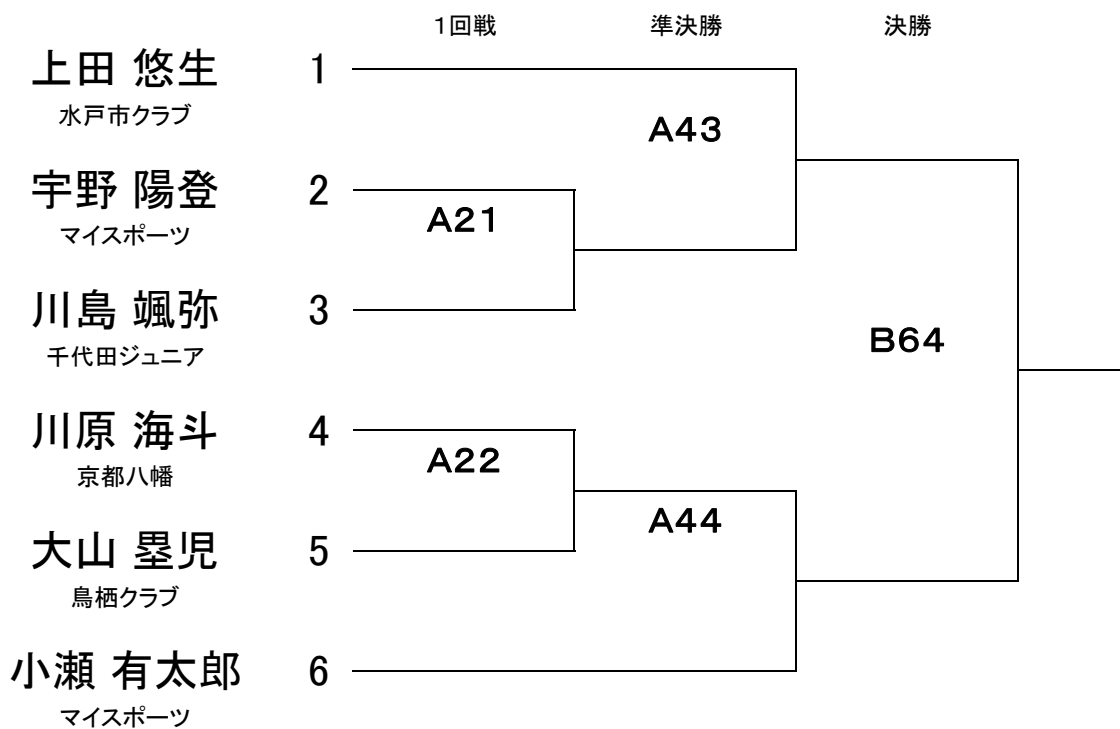

JOCジュニアオリンピックカップ 2025年U15全日本レスリング選手権大会

GR68 kg

2025/3/22 ドーム立川立飛

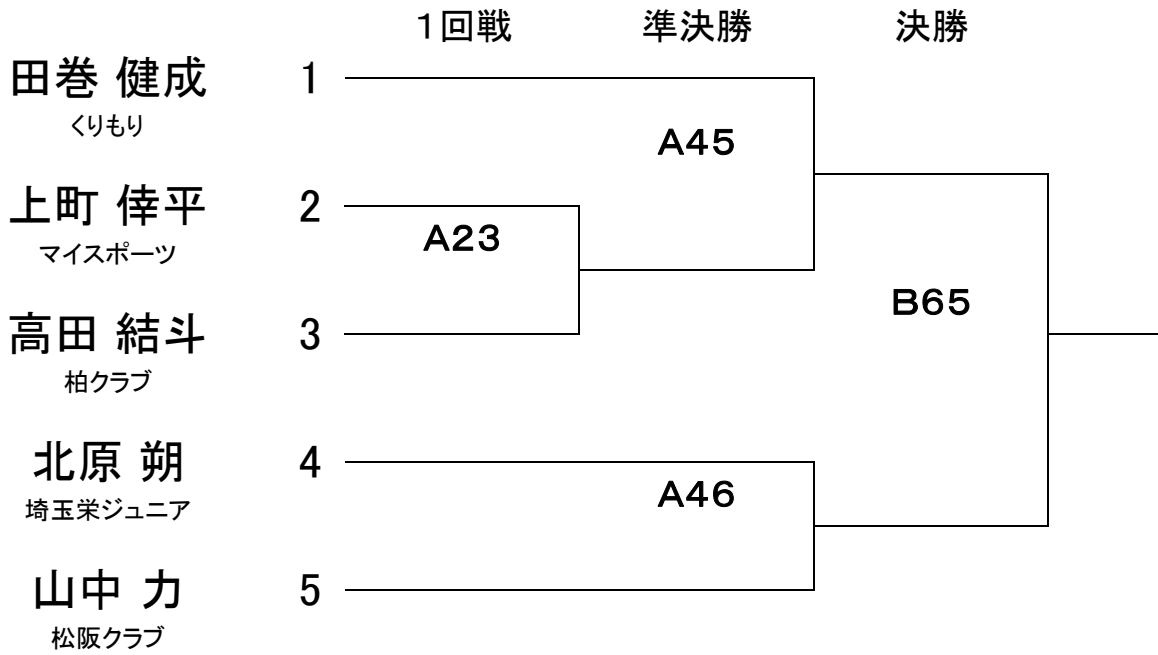

[引受幹事保険会社]
東京海上日動火災保険株式会社

[共同引受保険会社(2022年4月予定)]
あいおいニッセイ同和/共栄火災/損保ジャパン/
大同火災/東京海上日動/日新火災/
三井住友海上/AIG損保

小さな掛金、
大きな補償、

スポーツ安全保険[®]

文化活動やボランティア活動等もご加入できます

スポあんネット



加入手続きは
インターネットから!!

LINE 公式アカウント



友だち募集中!

保険の詳細内容、資料の請求は、
ホームページをご覧ください。
<https://www.sportsanzen.org>

スポーツ安全保険

検索



JOCジュニアオリンピックカップ 2025年U15全日本レスリング選手権大会

GR75 kg

2025/3/22 ドーム立川立飛

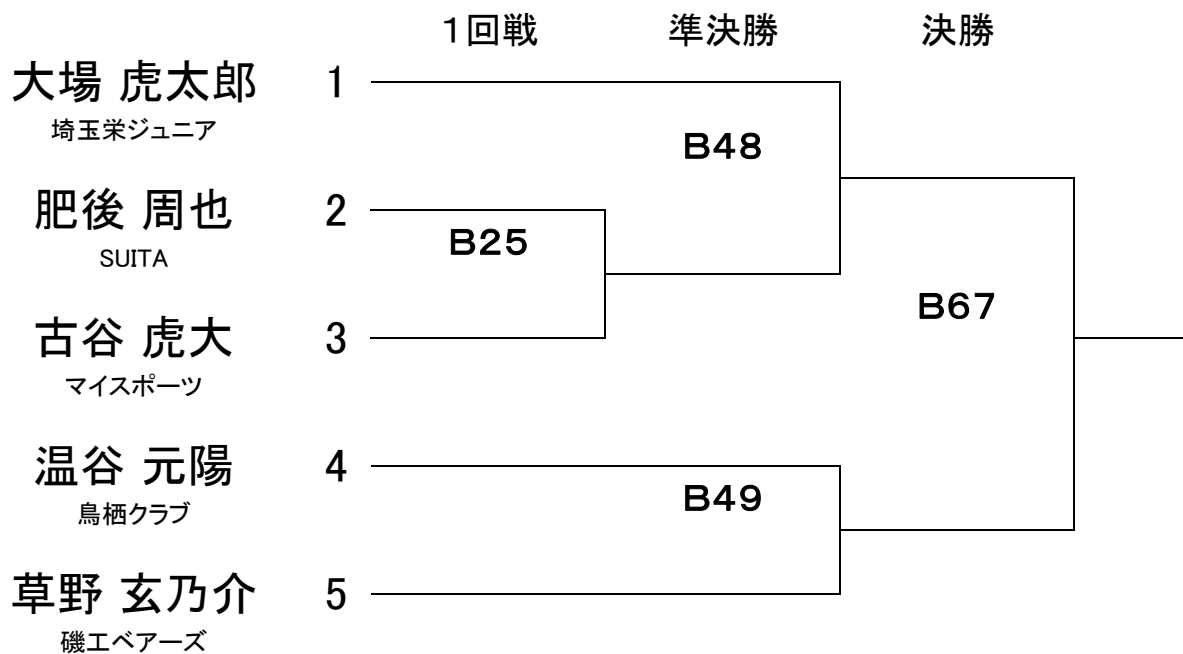



信頼の技術と豊富な実績で、
安全で確かな施工を
お約束します。

事業種目

■工事部

- ・場所打ちコンクリート杭工事
- ・STBC-SRⅡ杭工事
- ・構真柱建込工事
- ・全回転オールケーシング工法
- ・ロックオーガー工事
- ・ソイル柱列壁工事

■発電事業部

- ・メガソーラー発電

■海外事業部



クリーンテクノロジーで新たな未来へ

株式会社 佐藤企業

代表取締役 佐藤 謙一

本社 / 新潟市中央区東堀前通一番町345番地
TEL (025)229-7251代 FAX (025)229-7250
営業本部 / 東京都港区芝公園3丁目4番30号305号室
TEL (03)6809-2677代 FAX (03)6809-2678

一般社団法人 海外建設協会会員

JOCジュニアオリンピックカップ 2025年U15全日本レスリング選手権大会

GR85 kg

2025/3/22 ドーム立川立飛

浦井 悠翔

大体大浪商中

魚路 武琉

日本工大駒場

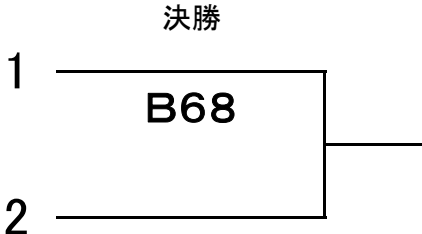

シグマインは
真にプロフェッショナルな技術者集団として
確かなシステム構築技術と
豊富な業務ノウハウを提供いたします。

豊かな経験と実績をもとに、
お客様のシステム化におけるさまざまな課題に対し、
一人ひとりのプロフェッショナルな技術者がその力の全てを注ぐことで、
的確なアウトプットをつくり出してきました。
これからも、多彩なソリューションにより、
お客様の多種多様な難題・課題を解決いたします。

■ITコンサルティング ■基盤設計・開発 ■システム運用・保守 ■バックオフィス支援





Σin
Sigma in Co.,Ltd.

株式会社シグマイン
東京都中央区八丁堀 3-5-7 NRE八重洲ビル7F
TEL:03-3297-1802 FAX:03-3297-1644
<http://www.sigmain.co.jp/>

JOCジュニアオリンピックカップ
2025年U23全日本レスリング選手権大会進行

Aマット						Bマット					
階級	ラウンド	試合番号			試合数	階級	ラウンド	試合番号			試合数
F57kg	1回戦	1	～	4	4	G55kg	予備戦	1	～	3	3
F61kg	1回戦	5	～	8	4	G60kg	1回戦	4	～	5	2
F65kg	1回戦	9	～	11	3	G63kg	1回戦	6	～	7	2
F70kg	1回戦	12	～	15	4	G67kg	1回戦	8	～	10	3
F74kg	1回戦		～	16	1	G55kg	1回戦	11	～	14	4
F79kg	1回戦	17	～	20	4	G77kg	1回戦		～	15	1
F92kg	1回戦	21	～	22	2	G82kg	リーグ1R		～	16	1
F97kg	リーグ1R		～	23	1	G97kg	1回戦	17	～	18	2
F57kg	準決勝	24	～	25	2	G130kg	リーグ1R		～	19	1
F61kg	準決勝	26	～	27	2	G55kg	準決勝	20	～	21	2
F65kg	準決勝	28	～	29	2	G60kg	準決勝	22	～	23	2
F70kg	準決勝	30	～	31	2	G63kg	準決勝	24	～	25	2
F74kg	準決勝	32	～	33	2	G67kg	準決勝	26	～	27	2
F79kg	準決勝	34	～	35	2	G72kg	準決勝	28	～	29	2
F92kg	準決勝	36	～	37	2	G77kg	準決勝	30	～	31	2
F97kg	リーグ2R		～	38	1	G82kg	リーグ2R		～	32	1
						G87kg	準決勝	33	～	34	2
						G97kg	準決勝	35	～	36	2
						G130kg	リーグ2R		～	37	1
グレコローマン	決勝・リーグ3R 55kgから実施	39	～	48	10						
フリースタイル	決勝・リーグ3R 57kgから実施	49	～	58	10						
					58						37

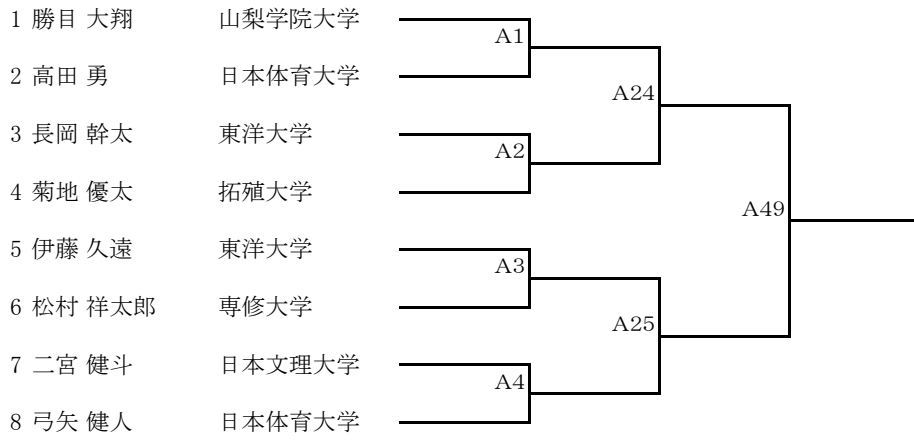
フリースタイルレスリング57kg



フリースタイルレスリング61kg

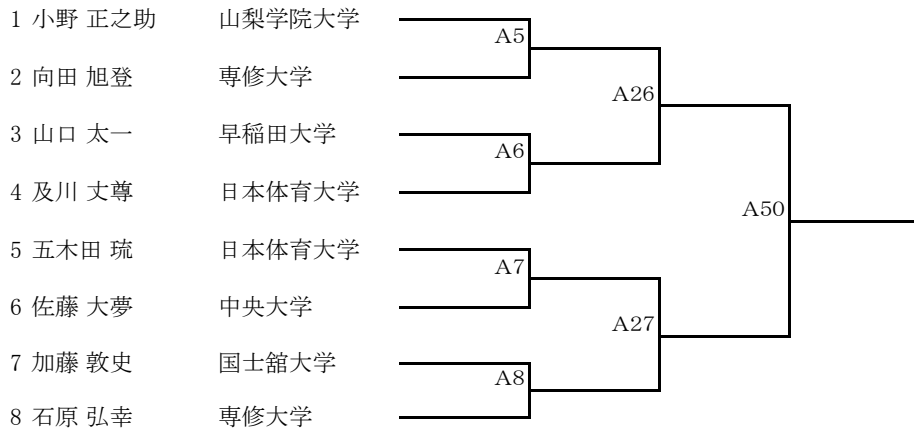

フリースタイルレスリング65kg

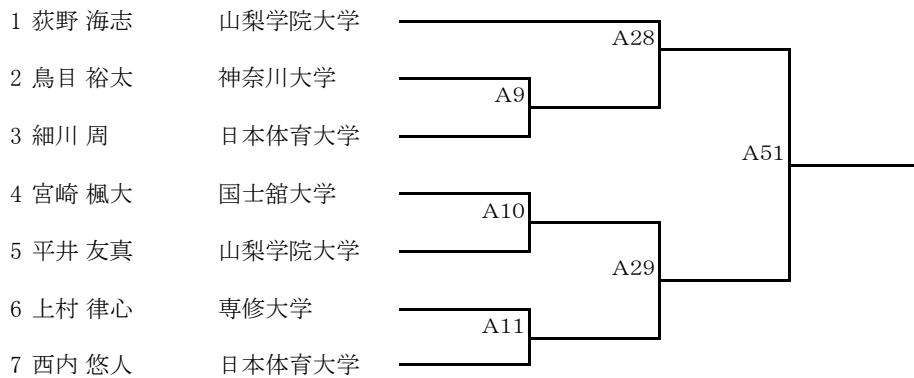

人・街・未来へ

住宅設備の総合商社
株式会社小泉

国内外25万種類以上の
多様な住宅関連商材を取り扱う
住まいづくりの総合商社です。

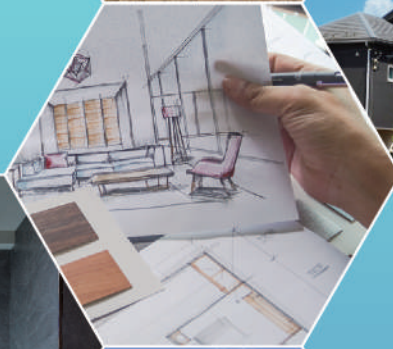

国境をこえて世界へ、「暮らすよろこび」を。

株式会社小泉は、住宅建築に必要な建材・管材・電材や、
システムキッチン等の住宅設備の販売、さらに各種施工まで
住まいづくりに関するあらゆるご要望にお答えしています。

KOIZUMI



フリースタイルレスリング70kg

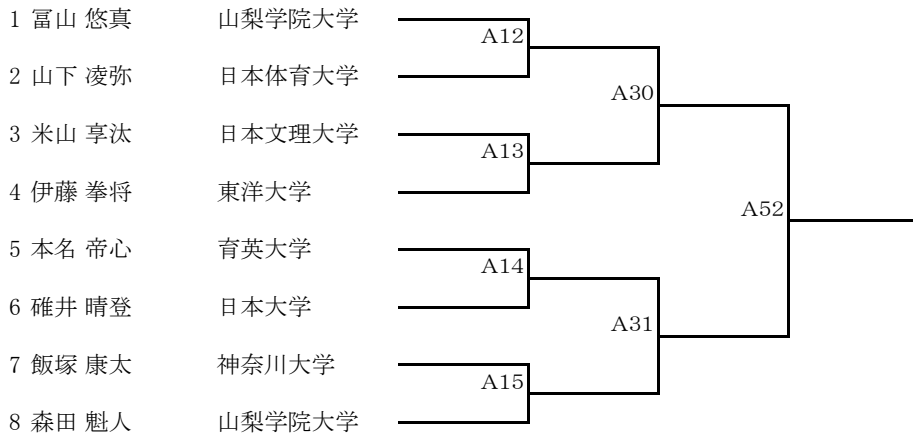

フリースタイルレスリング74kg

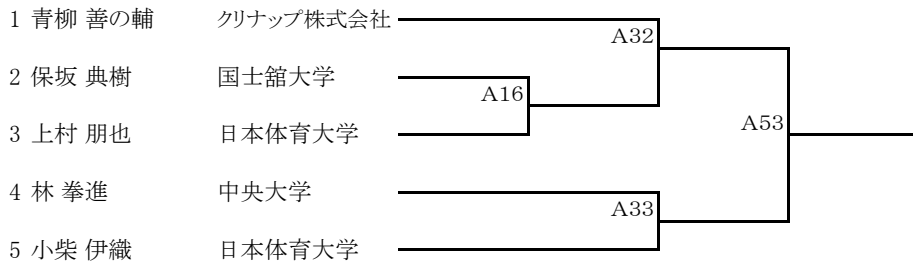

フリースタイルレスリング79kg

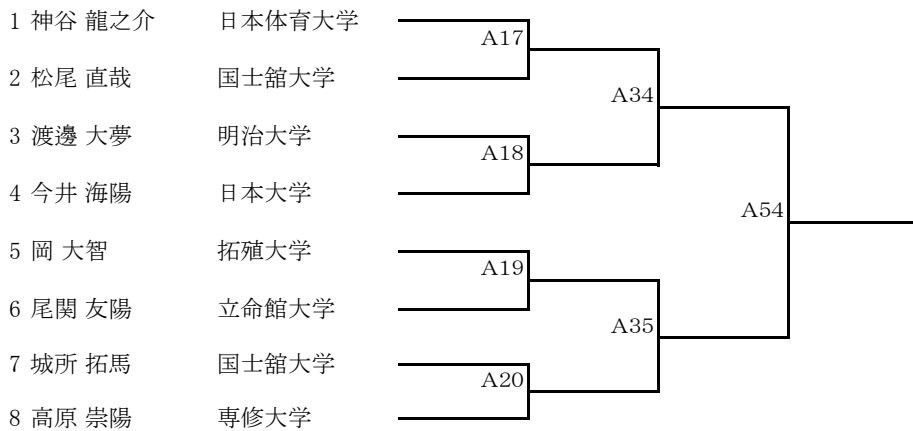

TORANOMON BUILDING



法人向けオフィスビル・倉庫賃貸業



昭和産業株式会社
株式会社山王ショウワ
株式会社久良岐

【所有・管理物件】

虎ノ門ビル 昭和ビル別館 京橋二丁目土地
野洲倉庫 石狩倉庫 広島倉庫

フリースタイルレスリング86Kg

- 1 五十嵐 文彌 山梨学院大学
- 2 三浦 哲史 拓殖大学



フリースタイルレスリング92kg

- 1 三井 正信 日本大学
- 2 内田 柊二 同志社大学
- 3 増田 大将 山梨学院大学
- 4 伊藤 大輝 中央大学
- 5 本橋 知大 拓殖大学
- 6 稲本 喬弘 関西大学

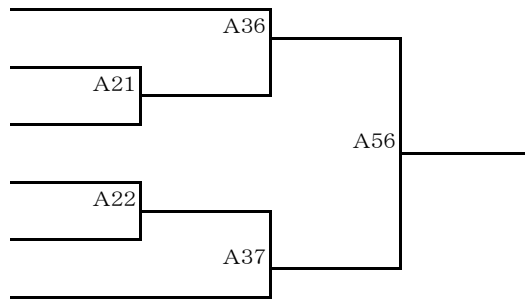

フリースタイルレスリング97Kg

- 1 吉田 アラシ 日本大学
- 2 佐藤 秀一郎 慶應義塾大学
- 3 佐々木 優太 育英大学

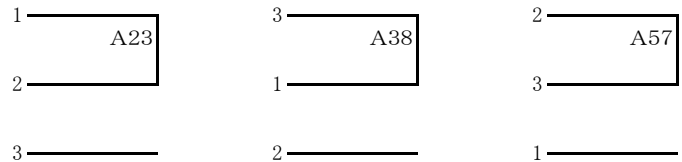

フリースタイルレスリング125Kg

- 1 藤田 龍星 日本大学
- 2 丸山 政陽 日本体育大学



女性の元気は、日本の原動力。



イキイキした女性が増えれば、世の中はもっと明るくなる。

いくつになっても夢を描いて、前向きに取り組む彼女たちのエネルギーには、周りまでワクワクさせるような力がある。

私たちは、そう考えています。そして、心から願っています。

女性が輝ける世の中であることを。女性がもっと活躍できる社会になることを。

そんな思いを込めて、私たちは多くの人々から期待を寄せられて活躍する

「女子レスリング日本代表」を応援しています。

彼女たちの活躍が、一人でも多くの女性の勇気や元気につながりますように。

フォーデイズは女子レスリング日本代表の公式スポンサーです。



FORDAYS

フォーデイズ株式会社 <https://fordays.jp/>



グレコローマンレスリング55kg

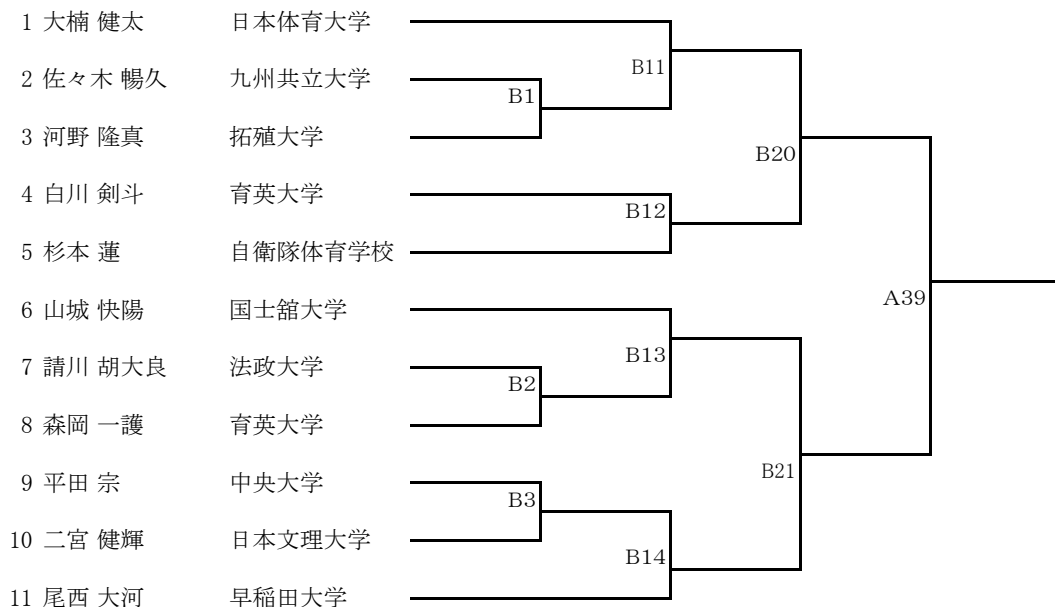

グレコローマンレスリング60kg

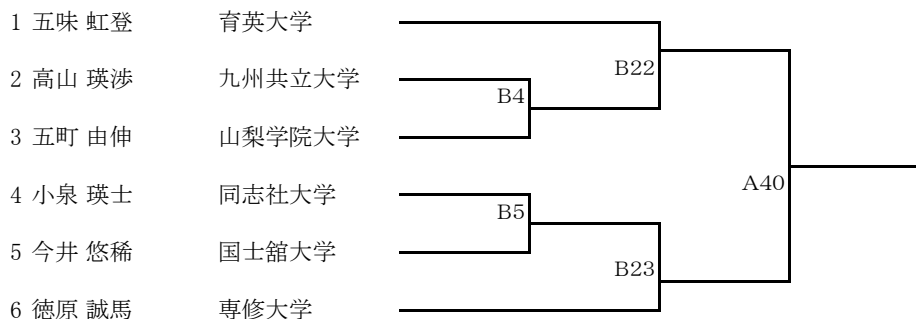

グレコローマンレスリング63kg

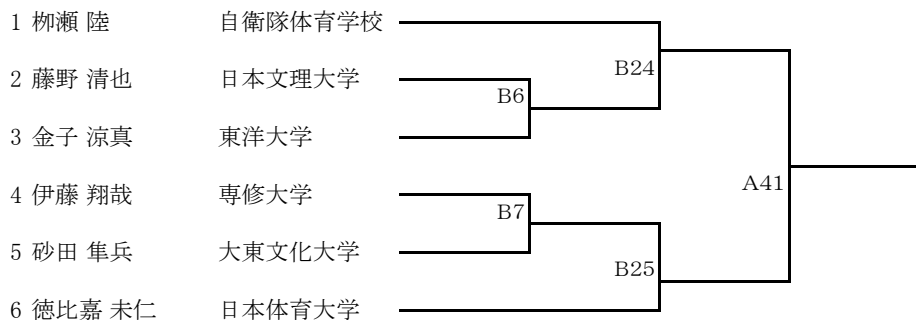

グレコローマンレスリング67kg

- 1 丸山 千恵蔵 日本体育大学
- 2 市原 匠 東洋大学
- 3 澤田 幸明 拓殖大学
- 4 長野 佑利 日本文理大学
- 5 岩網 剣勝 拓殖大学
- 6 北村 一気 周南公立大学
- 7 長谷川 虎次郎 育英大学

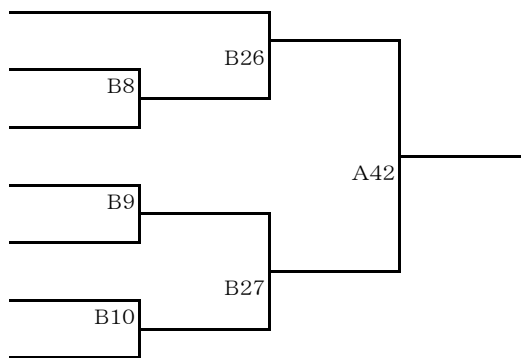

グレコローマンレスリング72kg

- 1 菊田 創 青山学院大学
- 2 藤澤 汰陽 国土舘大学
- 3 田南部 魁星 日本体育大学
- 4 長野 壮志 九州共立大学

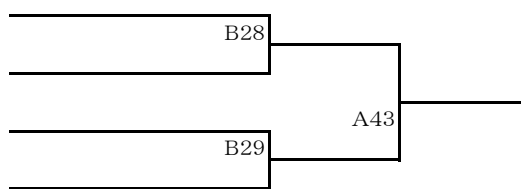

グレコローマンレスリング77kg

- 1 友寄 汰志 日本体育大学
- 2 加藤 佑規 明治大学
- 3 デンジャフィールド ルーシアスアポロ 神奈川大学
- 4 谷川 光星 周南公立大学
- 5 堀北 一咲望 日本体育大学

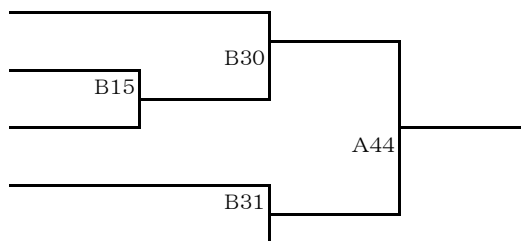

グレコローマンレスリング 82Kg

- 1 掛川 零恩 早稲田大学
- 2 磯濱 広大 日本大学
- 3 森 洋勝 明治大学

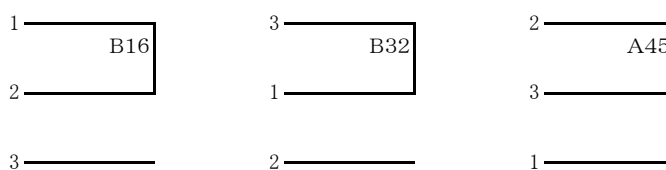

最強日本レスリングを支える企業軍団

SUPPORTING COMPANIES

協賛企業

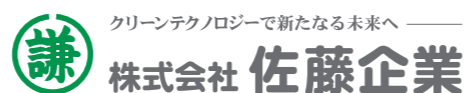
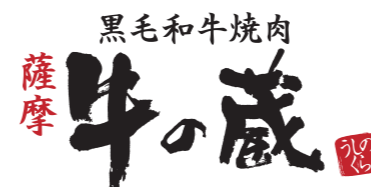

グレコローマンレスリング87kg

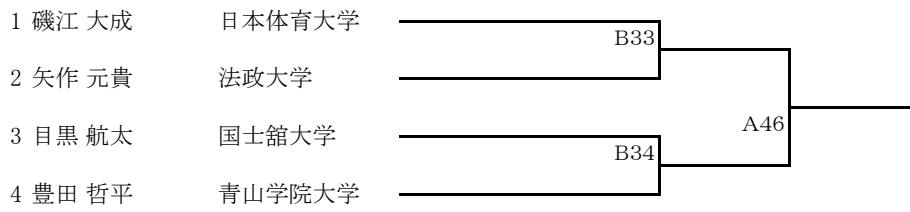

グレコローマンレスリング97kg

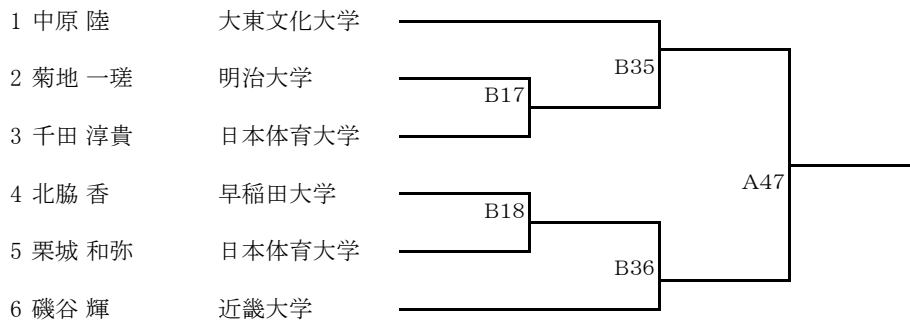

グレコローマンレスリング 130Kg

